

ROYAUME DU MAROC  
MINISTÈRE DE L'HABITAT, DE L'URBANISME  
ET DE LA POLITIQUE DE LA VILLE

AGENCE URBAINE D'ESSAOUIRA

OCEAN ATLANTIQUE

QUARTIER MELLAH

BAB DOUKKALA

# MISE A NIVEAU DE LA MEDINA D'ESSAOUIRA

3<sup>ème</sup> Phase : FICHES PROJETS DETAILLÉES DES ACTIONS DE LA MISE A NIVEAU

*Document rectifié suite à la réunion du 03-10-2012*





## 1- Identification du projet :

- Nom du projet : Aménagement de la place de My Al Hassan et son jardin
- Situation dans la médina : Accès Sud-Ouest de la médina
- Type de l'intervention : Aménagement
- Superficie du site d'intervention : 20.000m<sup>2</sup>
- Coût estimatif total de l'opération : 25.008.000,00DH TTC
- Durée des travaux : 10 Mois

## 2- Consistance des actions:

Dans le respect de son aspect global d'origine, nos interventions consistent en ce qui suit:

- 1- Retraçage des trottoirs dans la zone ;
- 2- Restriction de l'accessibilité carrossable au niveau du tronçon de voie longeant la porte bab al michoir ;
- 3- Reprise du revêtement au sol ;
- 4- Installation du mobilier urbain ;
- 5- Installation de kiosques d'information et d'orientations à l'entrée de la Médina ;
- 6- Réaménagement du parking existant ;
- 7- Réaménagement du jardin existant dans le respect de son tracé initial en maintenant les essences d'arbres existants ;
- 8- Réaménagement des kiosques de grillades dans une nouvelle forme plus attractive en les maintenant à leur emplacement ;
- 9- Aménagement d'un écran végétal séparant les kiosques du parking ;
- 10- Réalisation d'une allée piétonne agrémentée de bancs et de jardinières assurant la liaison entre la place My. Elhassan et la porte El bahr ;
- 11- Aménagement du mur donnant sur la mer en tant qu'allée pour premenade piétonne;
- 12- Réhabilitation des murailles et du Borj Bab Laachour
- 13- Eclairage artistique de la muraille .

## 3- Contraintes de mise en oeuvre

- 1- Mutations du sites ;
- 2- Engagement du secteur ;
- 3- Dépendance par rapport aux travaux d'infrastructure ;
- 4- Festival de Gnawa ;
- 5- Coût élevé des travaux

## Estimation du coût des travaux

Aménagement et Revêtement					
Désignation		Unité	Quantité	Prix Unitaire en DH/ HT	Prix Total en Dh/H.T
Revêtement de la place	Granite gris (40x60)	M <sup>2</sup>	10 000	800	8 000 000,00
	Granite Rose (40x60)	M <sup>2</sup>	6 700	800	5 360 000,00
Revêtement parking et liaison Place/port	Pavé autobloquant	M <sup>2</sup>	4 700	300	1 410 000,00
Bordure de trottoir	Type ordinaire	ML	860	200	172 000,00
Aménagement vert pour jardin y compris le jardin Olson wellles (9000m <sup>2</sup> )	Traitement divers : apport en terre végétal et fumier, engazonnement, fourniture et plantation de plante.	M <sup>2</sup>	11 000	100	1 100 000,00
	Entretien installation de réseau d'arrosage	M <sup>2</sup>	11 000	50	550 000,00
Aménagement et Extension du mur au front de mer	Extension du mur en largeur (Gros œuvre+assainissement)	M <sup>2</sup>	300	1 600,00	480 000,00
	Revêtement en granite gris	M <sup>2</sup>	500	700	350 000,00
	Gard corps en acier inoxydable marin	ML	130	1 500,00	195 000,00
	Habillage de façade en pierre locale	M <sup>2</sup>	250	700	175 000,00
<b>Coût total H.T des travaux de revêtement</b>				<b>17 792 000,00</b>	

Mobilier urbain					
Désignation		Unité	Quantité	Prix Unitaire en DH/ HT	Prix Total en Dh/H.T
Bancs	Model : ORLEANE (banc simple)	U	29	8 000,00	232000
	Model :ORLEANE (banc double)	U	23	12 000,00	276000
Corbeille	Model : RENDEZ-VOUS	U	26	4 000,00	104000
Eclairage public et artistique	Candélabre pour place Model Accent avec double crosses	U	79	10 000,00	790000
	Candélabre pour parking Model Accent avec crosses simple	U	10	8 000,00	80000
	Projecteur artistique pour Muraille	U	8	7 000,00	56000
Kiosques	Kiosque d'information (2.5x2.5)	U	1	30 000,00	30000
	Kiosque parking y compris équipement control d'accès.	U	1	60 000,00	60000
	Kiosque de poissonniers (4mx4m)	U	2	40 000,00	80000
	Kiosque de poissonniers (4mx8m)	U	9	70 000,00	630000
Bornes escamotable	En acier escamotable mécanique type : GIGA	U	6	15 000,00	90000
Signalisation	Panneau signalisation	U	2	3 000,00	6000
	Panneau Information éclairé, 1.5x2.2m	U	1	30 000,00	30000
Parc vélos	Model artisanal	U	2	10 000,00	20000
Bac à plantes	Bac à plante en granite reconstitué, garni de plantes locales	U	8	18 000,00	144000
Fontaines (Restauration et mise en marche de la fontaine du jardin public)	Réhabilitation et remise a neuf, aspect et fonctionnement, fourniture matériaux et matériel, mise en lumière artistique	F	1	20 000,00	20000
<b>Coût total HT du mobilier urbain</b>				<b>2 648 000,00</b>	

Réhabilitations diverses					
Désignation		Unité	Quantité	Prix Unitaire en DH/ HT	Prix Total en Dh/H.T
Réhabilitation de la Muraille	(Etat de dégradation : moyenne), Tronçon mitoyen à la place al michouwar et le bastion Nord avec son bout de muraille, Renforcement, colmatage des fissures, reconstruction des parties démolies, nettoyage de la pierre apparente et reprise des enduits.	F	1	100 000,00	100 000,00
Réhabilitation de borj Bab Laachour	(Etat de dégradation : moyenne), la consistance des travaux concerne la consolidation des structures porteuses, la reprise des enduits, les revêtements aux sols, la menuiserie métallique et la peinture	F	1	300 000,00	300 000,00
<b>Coût total HT Réhabilitation divers</b>				<b>400 000,00</b>	
base d'estimation pour les restauration diverses : Muraille (moyen état de dégradation) :100DH/m <sup>2</sup> - Muraille (état de dégradation avancé) : 300DH/m <sup>2</sup> - portes : 1000DH/m <sup>2</sup>					

Tableau récapitulatif des estimations des travaux

Désignation des travaux	Coût estimatif
<b>Coût total H.T des travaux d'aménagement et de revêtement</b>	<b>17 792 000,00</b>
<b>Total H.T du mobilier urbain</b>	<b>2 648 000,00</b>
<b>Total H.T Réhabilitation diverses</b>	<b>400 000,00</b>
<b>Total HT aménagement</b>	<b>20 840 000,00</b>
<b>Total TTC aménagement</b>	<b>25 008 000,00</b>

Les quantités indiquées ci-dessus sont approximatives, les prix unitaires restent liées au mobilier urbain et équipements utilisés



## 1- Identification du projet :

- Nom du projet : Aménagement de la place de My Al Hassan et son jardin
- Situation dans la médina : Accès Sud-Ouest de la médina
- Type de l'intervention : Aménagement
- Superficie du site d'intervention : 20.000m<sup>2</sup>
- Coût estimatif total de l'opération : 12.622.800,00DH TTC
- Durée des travaux : 10 Mois

## 2- Consistance des actions:

Dans le respect de son aspect global d'origine, nos interventions consistent en ce qui suit:

- 1- Retraçage des trottoirs dans la zone ;
- 2- Restriction de l'accessibilité carrossable au niveau du tronçon de voie longeant la porte bab al michoir ;
- 3- Reprise du revêtement au sol ;
- 4- Installation du mobilier urbain ;
- 5- Installation de kiosques d'information et d'orientations à l'entrée de la Médina ;
- 6- Réaménagement du parking existant ;
- 7- Réaménagement du jardin existant dans le respect de son tracé initial en maintenant les essences d'arbres existants ;
- 8- Réaménagement des kiosques de grillades dans une nouvelle forme plus attractive en les maintenant à leur emplacement ;
- 9- Aménagement d'un écran végétal séparant les kiosques du parking ;
- 10- Réalisation d'une allée piétonne agrémentée de bancs et de jardinières assurant la liaison entre la place My. Elhassan et la porte El bahr ;
- 11- Aménagement du mur donnant sur la mer en tant qu'allée pour promenade piétonne;
- 12 - Réhabilitation des murailles et du Borj Bab Laachour
- 13- Eclairage artistique de la muraille .

## 3- Contraintes de mise en oeuvre

- 1- Mutations du sites ;
- 2- Engagement du secteur ;
- 3- Dépendance par rapport aux travaux d'infrastructure ;
- 4- Festival de Gnawa ;
- 5- Coût élevé des travaux

## Estimation du coût des travaux (version économique)

Aménagement et Revêtement					
Désignation		Unité	Quantité	Prix Unitaire en DH/ HT	Prix Total en Dh/H.T
Revêtement de la place	Rev-sol 33x33	M <sup>2</sup>	16 700	250	4 175 000,00
Revêtement parking et liaison Place/port	Pavé autobloquant	M <sup>2</sup>	4 700	300	1 410 000,00
Bordure de trottoir	Type ordinaire	ML	860	100	86 000,00
Aménagement vert pour jardin y compris le jardin Olson welles (9000m <sup>2</sup> )	Traitement divers : apport en terre végétal et fumier, engazonnement, fourniture et plantation de plante.	M <sup>2</sup>	11 000	100	1 100 000,00
	Entretien installation de réseau d'arrosage	M <sup>2</sup>	11 000	50	550 000,00
Aménagement et Extension du mur au front de mer	Extension du mur en largeur (Gros œuvre+assainissement )	M <sup>2</sup>	300	1 600,00	480 000,00
	Revêtement en rev-sol	M <sup>2</sup>	500	250	125 000,00
	Gard corps en acier inoxydable marin	ML	130	1 500,00	195 000,00
	Habillage de façade en pierre locale	M <sup>2</sup>	250	700	175 000,00
<b>Coût total H.T des travaux de revêtement</b>				<b>8 296 000,00</b>	
Mobilier urbain					
Désignation		Unité	Quantité	Prix Unitaire en DH/ HT	Prix Total en Dh/H.T
Bancs	Model type ordinaire	U	52	6 000,00	312000
Corbeille	Model type ordinaire	U	26	2 500,00	65000
Eclairage public et artistique	Candélabre pour place Model ordinaire double globe	U	79	6 000,00	474000
	Candélabre pour parking Model ordinaire simple globe (4,11m)	U	10	4 000,00	40000
	Projecteur artistique model ordinaire pour Murail	U	8	3 000,00	24000
Kiosques	Kiosque d'information (2,5x2,5)	U	1	30 000,00	30000
	Kiosque parking y compris équipement control d'accès.	U	1	60 000,00	60000
	Kiosque de poissonniers (4mx4m)	U	2	40 000,00	80000
	Kiosque de poissonniers (4mx8m)	U	9	70 000,00	630000
Bornes escamotable	En acier escamotable mécanique model ordinaire	U	6	10 000,00	60000
Signalisation	Panneau signalisation	U	2	3 000,00	6000
	Panneau information éclairé, 1.5x2.2m	U	1	30 000,00	30000
Parc vélos	Model artisanal ordinaire	U	2	6 000,00	12000
Bac à plantes	Bac à plante model ordinaire	U	8	10 000,00	80000
Fontaines (Restauration et mise en marche de la fontaine du jardin public)	Réhabilitation et remise a neuf, aspect et fonctionnement, fourniture matériaux et matériel, mise en lumière artistique	F	1	20 000,00	20000
<b>Coût total HT du mobilier urbain</b>				<b>1 923 000,00</b>	
Réhabilitations diverses					
Réhabilitation de la Muraille	(Etat de dégradation : moyenne), Tronçon mitoyen à la place al michouwar et le bastion Nord avec son bout de muraille, Renforcement, colmatage des fissures, reconstruction des parties démolies, nettoyage de la pierre apparente et reprise des enduits.	F	1	100 000,00	100 000,00
Réhabilitation de borj Bab Laachour	(Etat de dégradation : moyenne), la consistance des travaux concerne la consolidation des structures porteuses, la reprise des enduits, les revêtements aux sols, la menuiserie métallique et la peinture	F	1	200 000,00	200 000,00
<b>Coût total HT Réhabilitation divers</b>				<b>300 000,00</b>	
base d'estimation pour les restauration diverses : Muraille (moyen état de dégradation) :100DH/m <sup>2</sup> - Muraille (état de dégradation avancé) : 300DH/m <sup>2</sup> - portes : 1000DH/m <sup>2</sup>					

Tableau récapitulatif des estimations des travaux

Désignation des travaux	Coût estimatif
<b>Coût total H.T des travaux d'aménagement et de revêtement</b>	<b>8 296 000,00</b>
<b>Total H.T du mobilier urbain</b>	<b>1 923 000,00</b>
<b>Total H.T Réhabilitation diverses</b>	<b>300 000,00</b>
<b>Total HT aménagement</b>	<b>10 519 000,00</b>
<b>Total TTC aménagement</b>	<b>12 622 800,00</b>

Les quantités indiquées ci-dessus sont approximatives, les prix unitaires restent liés au mobilier urbain et équipements utilisés

## AMENAGEMENT ET REPERAGE DE MOBILIER URBAIN



## Parti d'aménagement

Située à l'entrée de la médina, spacieuse et de forme rectangulaire, la place Al Michouwar est un espace privilégié qui accueille plusieurs manifestations culturelles et artistiques notamment le festival de Gnaoua d'Essaouira.







L'objectif principal de notre aménagement au niveau de cette place a ciblé l'animation et la dynamisation de cet espace considéré comme entrée de la médina et le renforcement du caractère artistique et culturel de cette dernière.

Aussi, à la volonté des responsables locaux cette place se voit aménagée dans un tracé rappelant son aspect d'origine, à savoir la reprise du tracé des jardins existants conformément à l'aspect initial de la place cela consiste en la mise en place d'un espace jardin à droite de l'entrée principale à travers bab Al Menzeh avec refecton des murs de contournement des jardins ;

L'aménagement des espaces verts avec implantation d'essences d'arbres locaux et la mise en place d'un système d'irrigation automatique s'avère l'une des principales interventions dans ce site ; d'autres interventions sont prévues dans cet espace cela consistent en ce qui suit :

- Reprise des revêtements au sol ;
- Mise en place de mobilier urbain, bancs, lampadaires, corbeilles et panneaux de signalisation;
- Réhabilitation de la Muraille et sa Mise en valeur par un éclairage artistique et d'ambiance;
- Réhabilitation de la porte Bab Al Manzeh
- Mise en place de borne escamotables de restriction vis à vis de l'accessibilité carrossable de cette espace ;

## Légende

-  banc
-  Corbeilles
-  lampadaire double globes pour place
-  Panneau de signalisation
-  Eclairage artistique pour murailles
-  Bac à plantes
-  Borne escamotable



## 1- Identification du projet :

- Nom du projet : La place Al Michouwar
- Situation dans la médina : Accès principal
- Type de l'intervention : Aménagement
- Superficie générale du projet : 8.600m<sup>2</sup>
- Coût estimatif total de l'opération : 8.782.800,00DH
- Durée des travaux : 4 mois

## 2- Parti d'aménagement :

Dans le but d'atteindre nos objectifs tracés par le parti d'aménagement, notre intervention se manifeste en ce qui suit:

- 1- Reprise du tracé initial de la place en reprenant la mise en place de l'espace jardin à droite de l'entrée principale, avec réfection des murs jardin ;
- 2- Plantation des palmiers ;
- 3- Reprise du revêtement au sol ;
- 4- Aménagement de la placette Chefchaoui
- 5- Mise en place de mobilier urbain ;
- 6- Restauration de la murailles, de part et d'autre de la tour à horloge et des portes (la tour à horloge déjà réhabilitée), ;
- 7- Mise en valeur de la muraille par un éclairage artistique ;

## 3- Contraintes de mise en oeuvre

- 1- Mutations du sites ;
- 2- Engagement du secteur ;
- 3- Dépendance par rapport aux travaux d'infrastructure ;
- 4- Festival de Gnawa ;
- 5- Situation stratégique ;
- 6- Coût élevé des travaux.

## Estimation du coût des travaux

Aménagement et Revêtement					
Désignation		Unité	Quantité	Prix Unitaire en DH/ HT	Prix Total en Dh/H.T
Revêtement de la place	Granite gris (40x60)	M <sup>2</sup>	3 200	800	2 560 000,00
	Granite Rose (40x60)	M <sup>2</sup>	2 600	800	2 080 000,00
Bordure de jardinière	Type ordinaire	ML	240	100	24 000,00
Aménagement vert pour jardin	Traitement divers : apport en terre végétal et fumier, engazonnement, fourniture et plantation d'arbre et d'arbustes locaux.	M <sup>2</sup>	2 700	100	270 000,00
	Fourniture et plantation de palmiers Phoenix	U	6	8000	48 000,00
	Entretien installation de réseau d'arrosage automatique	M <sup>2</sup>	2 700	50	135 000,00
Aménagement de jardinière	Aménagement de jardinière en G.O avec soubassement d'environ 60cm similaire à l'existant, et apport en terre végétale. Avec Mise en place d'une forme de protection entre la Murail et l'engazonnement.	M <sup>2</sup>	900	300	270 000,00
Habillage en pierre locale	Réfection des murs jardins avec mise en place d'un habillage en pierre massive locale découpée avec grande finition	M <sup>2</sup>	880	800	704 000,00
<b>Coût total H.T des travaux de revêtement</b>				<b>6 091 000,00</b>	
Mobilier urbain					
Désignation		Unité	Quantité	Prix Unitaire en DH/ HT	Prix Total en Dh/H.T
Bancs	Model : ORLEANE (banc simple)	U	22	8 000,00	176000
Corbeille	Model : RENDEZ-VOUS	U	10	4 000,00	40000
Eclairage public et artistique	Candélabre pour place Model Accent avec double crosses	U	27	10 000,00	270000
	Projecteur artistique pour Murailles	U	30	7 000,00	210000
Bornes escamotable	En acier escamotable mécanique type : GIGA	U	2	15 000,00	30000
Signalisation	Panneau signalisation	U	6	3 000,00	18000
	Panneau Information éclairé, 1.5x2.2m	U	1	30 000,00	30000
bac à plante	Bac à plante en granite reconstitué, garni de plantes locales	U	3	18 000,00	54000
<b>Coût total HT du mobilier urbain</b>				<b>828 000,00</b>	
Réhabilitations diverses					
Réhabilitation de la Muraille	(Etat de dégradation : moyenne), coté interne de l'enceinte qui ceinture la place, les portes incluses à l'exception de la porte bab El Menzeh, Renforcement, colmatage des fissures, reconstruction des parties démolies Nettoyage de la pierre apparente et reprise des enduits.	F	1	250 000,00	250 000,00
Réhabilitation de porte bab Al Manzeh	(Etat de dégradation : moyenne), Renforcement, colmatage des fissures, reconstruction des parties démolies, nettoyage des pierres apparentes et reprise des enduits.	F	1	150 000,00	150 000,00
<b>Coût total HT Réhabilitation divers</b>				<b>400 000,00</b>	
base d'estimation pour les restauration diverses : Muraille (moyen état de dégradation) :100DH/m <sup>2</sup> - Muraille (état de dégradation avancé) : 300DH/m <sup>2</sup> - portes : 1000DH/m <sup>2</sup>					

### Tableau récapitulatif des estimations des travaux

Désignation des travaux	Coût estimatif
<b>Coût total H.T des travaux d'aménagement et de revêtement</b>	<b>6 091 000,00</b>
<b>Total H.T du mobilier urbain</b>	<b>828 000,00</b>
<b>Total H.T Réhabilitations diverses</b>	<b>400 000,00</b>
<b>Total HT aménagement</b>	<b>7 319 000,00</b>
<b>Total TTC aménagement</b>	<b>8 782 800,00</b>

Les quantités indiquées ci-dessus sont approximatives, les prix unitaires restent liées au mobilier urbain et équipements utilisés



## 1- Identification du projet :

- Nom du projet : La place Al Michouwar
- Situation dans la médina : Accès principal
- Type de l'intervention : Aménagement
- Superficie générale du projet : 8.600m<sup>2</sup>
- Coût estimatif total de l'opération : 4.264.800,00DH
- Durée des travaux : 4 mois

## 2- Parti d'aménagement :

Dans le but d'atteindre nos objectifs tracés par le parti d'aménagement, notre intervention se manifeste en ce qui suit:

- 1- Reprise du tracé initial de la place en reprenant la mise en place de l'espace jardin à droite de l'entrée principale, avec réfection des murs jardin ;
- 2- Plantation des palmiers ;
- 3- Reprise du revêtement au sol ;
- 4- Aménagement de la placette Chefchaoui
- 5- Mise en place de mobilier urbain ;
- 6- Restauration de la murailles, de part et d'autre de la tour à horloge et des portes (la tour à horloge déjà réhabilité), ;
- 7- Mise en valeur de la muraille par un éclairage artistique ;

## 3- Contraintes de mise en oeuvre

- 1- Mutations du sites ;
- 2- Engagement du secteur ;
- 3- Dépendance par rapport aux travaux d'infrastructure ;
- 4- Festival de Gnawa ;
- 5- Situation stratégique ;
- 6- Coût élevé des travaux.

## Estimation du coût des travaux (version économique)

Aménagement et Revêtement					
Désignation		Unité	Quantité	Prix Unitaire en DH/ HT	Prix Total en Dh/H.T
Revêtement de la place	Rev-sol (33x33)	M <sup>2</sup>	5800	250	1 450 000,00
Bordure de jardinière	Type ordinaire	ML	240	100	24 000,00
Aménagement vert pour jardin	Traitement divers : apport en terre végétal et fumier, engazonnement, fourniture et plantation d'arbre et d'arbustes locaux.	M <sup>2</sup>	2 700	100	270 000,00
	Fourniture et plantation de palmiers Phoenix	U	6	8000	48 000,00
	Entretien installation de réseau d'arrosage automatique	M <sup>2</sup>	2 700	50	135 000,00
Aménagement de jardinière	Aménagement de jardinière en G.O avec soubassement d'environ 60cm similaire à l'existant, et apport en terre végétale Avec Mise en place d'une forme de protection entre la Murail et l'engazonnement.	M <sup>2</sup>	900	300	270 000,00
Habillage en pierre locale	Réfection des murs jardins avec mise en place d'un habillage en pierre massive locale découpée avec grande finition.	M <sup>2</sup>	880	500	440 000,00
<b>Coût total H.T des travaux de revêtement</b>					<b>2 637 000,00</b>
Mobilier urbain					
Désignation		Unité	Quantité	Prix Unitaire en DH/ HT	Prix Total en Dh/H.T
Bancs	(banc simple)	U	22	6 000,00	132000
Corbeille	Model de base	U	10	2 500,00	25000
Eclairage public et artistique	Candélabre model ordinaire de (4,11m)	U	27	6 000,00	162000
	Projecteur artistique pour Murailles model ordinaire	U	30	3 000,00	90000
Bornes escamotable	En acier escamotable mécanique type : GIGA	U	2	15 000,00	30000
Signalisation	Panneau signalisation	U	6	3 000,00	18000
	Panneau Information éclairé, 1.5x2.2m	U	1	30 000,00	30000
bac à plante	Bac à plante en granite reconstitué, garni de plantes locales (model ordinaire)	U	3	10 000,00	30000
<b>Coût total HT du mobilier urbain</b>					<b>517 000,00</b>
Réhabilitations diverses					
Réhabilitation de la Muraille	(Etat de dégradation : moyenne), coté interne de l'enceinte qui ceinture la place, les portes incluses à l'exception de la porte bab El Menzeh, Renforcement, colmatage des fissures, reconstruction des parties démolies Nettoyage de la pierre apparente et reprise des enduits.	F	1	250 000,00	250 000,00
Réhabilitation de porte bab Al Manzeh	(Etat de dégradation : moyenne), Renforcement, colmatage des fissures, reconstruction des parties démolies, nettoyage des pierres apparentes et reprise des enduits.	F	1	150 000,00	150 000,00
<b>Coût total HT Réhabilitation divers</b>					<b>400 000,00</b>
base d'estimation pour les restauration diverses : Muraille (moyen état de dégradation) :100DH/m <sup>2</sup> - Muraille (état de dégradation avancé) : 300DH/m <sup>2</sup> - portes : 1000DH/m <sup>2</sup>					

Tableau récapitulatif des estimations des travaux

Désignation des travaux	Coût estimatif
<b>Coût total H.T des travaux d'aménagement et de revêtement</b>	<b>2 637 000,00</b>
<b>Total H.T du mobilier urbain</b>	<b>517 000,00</b>
<b>Total H.T Réhabilitations diverses</b>	<b>400 000,00</b>
<b>Total HT aménagement</b>	<b>3 554 000,00</b>
<b>Total TTC aménagement</b>	<b>4 264 800,00</b>

Les quantités indiquées ci-dessus sont approximatives, les prix unitaires restent liées au mobilier urbain et équipements utilisés

## AMENAGEMENT ET REPERAGE DE MOBILIER URBAIN



### Parti d'aménagement

Grand espace public de traitement minéral et très peu de plantations, la place de Bab Marrakech constitue un grand dégagement permettant d'apprécier amplement la muraille de la médina et ses abords, principalement Bâb Marrakech et le Bastion Sud.

Cependant, l'absence d'un aménagement urbain de qualité fait que cette place est déserte presque tout le temps et sert uniquement pour le passage et le stationnement dans les quelques aires de parking implantées tout autour.

Notre but principal est donc de rendre cette deuxième entrée de la médina plus attractive et moins polluée, et ce par son réaménagement, favorisant le piéton, en créant des restrictions physiques par rapport à la circulation carrossable dans la zone.

une attention particulière a été donnée aux aires de stationnement, aussi bien sur le plan qualitatif que quantitatif, environ 215 places de stationnement ont été aménagées en plus d'un arrêt pour petit taxi.

Les actions à mener dans cet espace consistent en ce qui suit :

- 1- suppression des voies de contournement carrossables coté muraille avec reprise du tracé de la place ;
- 2- Réaménagement de nouveau parking (environ 222 places) ;
- 3- Elargissement de la zone verte de protection de la Muraille avec système d'isolation contre les infiltrations d'eau d'arrosage ;
- 4- Reprise des revêtements au sol ;
- 5- Installation de nouveau mobilier urbain (poubelles, lampadaires, bancs...) ;
- 6- Mise en place de parc vélos ;
- 7- Reprise de la signalétique horizontale et verticale ;
- 8- Implantation de palmiers au abords de la place ;
- 9- Traitement des espaces verts existants et mise en place d'un système d'irrigation automatique ;
- 10- Restauration de la Muraille, tronçon entre le Bastion sud et le bastion Sud-Est ;
- 11- Mise en valeur de la muraille par un éclairage artistique ;
- 12- Restauration du bastion Sud et de son entrée

### Légende

#### Mobilier urbain

-  banc
-  Corbeilles
-  lampadaire double globes pour place
-  Panneau de signalisation
-  Eclairage artistique pour murailles
-  Borne escamotable
-  Parc vélos
-  Bac à plantes



## 1- Identification du projet :

- Nom du projet : Aménagement de la place Bab Marrakech
- Situation dans la médina : Accès Sud-Est
- Type de l'intervention : Aménagement
- Superficie générale du site d'intervention : 30.000m<sup>2</sup>
- Coût estimatif total de l'opération : 24 207 840,00DH TTC
- Durée des travaux : 5 mois

## 2- Options d'aménagement :

Dans le but d'atteindre les objectifs de notre parti d'aménagement Les travaux de mise à niveau de cet place consistent en ce qui suit:

- 1 - Réaménagement des voies, trottoirs et parkings existants ;
- 2 - Reprise du revêtement au sol ;
- 3 - Installation de nouveau mobilier urbain ;
- 4 - Implantation de palmiers aux abords de la place ;
- 5 - Extension de la zone verte de protection des Murailles en prevoyant une zone de protection non plantée;
- 6- Traitement des espace vert existants ;
- 7 - Réhabilitation des Murail et du Bastion Sud y compris son entrée ;
- 8 - Mise en valeur de la muraille par un éclairage artistique ;

## 3- Contraintes de mise en oeuvre

- 1- Mutations du sites ;
- 2- Engagement du secteur ;
- 3- Dépendance par rapport aux travaux d'infrastructure ;
- 4- Festival de Gnawa ;
- 5- Situation strategique ;
- 6- Coût élevé des travaux.

## Estimation du coût des travaux

Aménagement et Revêtement					
Désignation		Unité	Quantité	Prix Unitaire en DH/ HT	Prix Total en Dh/H.T
Revêtement de la place	Granite gris (40x60)	M <sup>2</sup>	8 114	800	6 491 200,00
	Granite Rose (40x60)	M <sup>2</sup>	9 250	800	7 400 000,00
Aménagement de voies et parking	aménagement et revêtement en Pavé autobloquant	M <sup>2</sup>	9 900	300	2 970 000,00
Bordure de jardinière	Type ordinaire	ML	680	100	68 000,00
Aménagement vert pour jardin	Traitement divers : apport en terre végétal et fumier, engazonnement, fourniture et plantation d'arbre et d'arbustes locaux. Mise en place d'une forme de protection entre la Murail et l'engazonnement.	M <sup>2</sup>	3 000	100	300 000,00
	Fourniture et plantation de palmiers Phoenix	U	24	8000	192 000,00
	Entretien installation de réseau d'arrosage automatique	M <sup>2</sup>	3 000	50	150 000,00
<b>Coût total H.T des travaux de revêtement</b>				<b>17 571 200,00</b>	

Mobilier urbain					
Désignation		Unité	Quantité	Prix Unitaire en DH/ HT	Prix Total en Dh/H.T
Bancs	Model : ORLEANE (banc simple)	U	36	8 000,00	288000
Corbeille	Model : RENDEZ-VOUS	U	11	4 000,00	44000
Eclairage public et artistique	Candélabre pour Rue et place : Candélabre RIVOLI 6.76 m avec crosse double type YSALIS et EVÊQUE	U	61	16 000,00	976000
	Candélabre pour place Model Accent avec double crosses	U	33	10 000,00	330000
	Projecteur artistique pour muraille	U	17	7 000,00	119000
Bac à plantes	Bac à plante en granite reconstitué, garni de plantes locales	U	12	18 000,00	216000
Bornes escamotable	En acier escamotable mécanique type : GIGA	U	3	15 000,00	45000
Signalisation	Panneau signalisation	U	8	3 000,00	24000
	Panneau d'information éclairé, 1.5x2.2m	U	1	30 000,00	30000
Parc vélos	Model artisanal	U	3	10 000,00	30000
<b>Coût total HT du mobilier urbain</b>				<b>2 102 000,00</b>	

Réhabilitations diverses					
Réhabilitation de la muraille y compris borj bab doukkala en considération de son entrée	(Etat de dégradation : moyenne), le long de la place, y compris le Bastion sud, et la porte bab marrakech, Renforcement, colmatage des fissures, reconstruction des parties démolies, nettoyage de la pierre apparente et reprise des enduits.	F	1	400 000,00	400 000,00
Réhabilitation de porte bab Marrakech	(Etat de dégradation : moyenne), Renforcement, colmatage des fissures, reconstruction des parties démolies, nettoyage des pierres apparentes et reprise des enduits.	F	1	100 000,00	100 000,00
<b>Coût total HT Réhabilitation divers</b>				<b>500 000,00</b>	

base d'estimation pour les restauration diverses : Muraille (moyen état de dégradation) :100DH/m<sup>2</sup> - Muraille (état de dégradation avancé) : 300DH/m<sup>2</sup> - portes : 1000DH/m<sup>2</sup>

Tableau récapitulatif des estimations des travaux

Désignation des travaux	Coût estimatif
<b>Coût total H.T des travaux d'aménagement et de revêtement</b>	<b>17 571 200,00</b>
<b>Total H.T du mobilier urbain</b>	<b>2 102 000,00</b>
<b>Total H.T Réhabilitations diverses</b>	<b>500 000,00</b>
<b>Total HT aménagement</b>	<b>20 173 200,00</b>
<b>Total TTC aménagement</b>	<b>24 207 840,00</b>

Les quantités indiquées ci-dessus sont approximatives, les prix unitaires restent liées au mobilier urbain et équipements utilisés





## 1- Identification du projet :

- Nom du projet : Aménagement de la place Bab Marrakech
- Situation dans la médina : Accès Sud-Est
- Type de l'intervention : Aménagement
- Superficie générale du site d'intervention : 30.000m<sup>2</sup>
- Coût estimatif total de l'opération : 11 709 000,00DH TTC
- Durée des travaux : 5 mois

## 2- Options d'aménagement :

Dans le but d'atteindre les objectifs de notre parti d'aménagement Les travaux de mise à niveau de cet place consistent en ce qui suit:

- 1 - Réaménagement des voies, trottoirs et parkings existants ;
- 2 - Reprise du revêtement au sol ;
- 3 - Installation de nouveau mobilier urbain ;
- 4 - Implantation de palmiers aux abords de la place ;
- 5 - Extension de la zone verte de protection des Murailles en prevoyant une zone de protection non plantée;
- 6- Traitement des espace vert existants ;
- 7 - Réhabilitation des Murail et du Bastion Sud y compris son entrée ;
- 8 - Mise en valeur de la muraille par un éclairage artistique ;

## 3- Contraintes de mise en oeuvre

- 1- Mutations du sites ;
- 2- Engagement du secteur ;
- 3- Dépendance par rapport aux travaux d'infrastructure ;
- 4- Festival de Gnawa ;
- 5- Situation strategique ;
- 6- Coût élevé des travaux.

### Estimation du coût des travaux (version économique)

Aménagement et Revêtement					
Désignation	Unité	Quantité	Prix Unitaire en DH/ HT	Prix Total en Dh/H.T	
Revêtement de la place	Rev-sol 33x33	M <sup>2</sup>	17 364	250	4 341 000,00
Aménagement de voies et parking	aménagement et revêtement en Pavé autobloquant	M <sup>2</sup>	9 900	300	2 970 000,00
Bordure de jardinière	Type ordinaire	ML	680	100	68 000,00
Aménagement vert pour jardin	Traitement divers : apport en terre végétal et fumier, engazonnement, fourniture et plantation d'arbre et d'arbustes locaux. Mise en place d'une forme de protection entre la Murail et l'engazonnement.	M <sup>2</sup>	3 000	100	300 000,00
	Fourniture et plantation de palmiers Phoenix	U	24	8000	192 000,00
	Entretien installation de réseau d'arrosage automatique	M <sup>2</sup>	3 000	50	150 000,00
<b>Coût total H.T des travaux de revêtement</b>				<b>8 021 000,00</b>	

Mobilier urbain					
Désignation	Unité	Quantité	Prix Unitaire en DH/ HT	Prix Total en Dh/H.T	
Bancs	Model : (banc simple)	U	36	6 000,00	216000
Corbeille	Model ordinaire	U	11	2 500,00	27500
Eclairage public et artistique	Candélabre pour Rue et place : Candélabre RIVOLI 6.76 m avec crosse double type YSALIS et EVEQUE	U	61	9 000,00	549000
	Candélabre pour place Model : RIVOLI avec crosse double (type EVÊQUE) (4,11m)	U	33	6 000,00	198000
	Projecteur artistique pour muraille model ordinaire	U	17	3 000,00	51000
Bac à plantes	Bac à plante en granite reconstitué, garni de plantes locales model ordinaire	U	12	10 000,00	120000
Bornes escamotable	En acier escamotable mécanique model ordinaire	U	3	1 000,00	3000
Signalisation	Panneau signalisation	U	8	3 000,00	24000
	Panneau d'information éclairé, 1.5x2.2m	U	1	30 000,00	30000
Parc vélos	Model artisanal ordinaire	U	3	6 000,00	18000
<b>Coût total HT du mobilier urbain</b>				<b>1 236 500,00</b>	

Réhabilitations diverses					
Désignation	Unité	Quantité	Prix Unitaire en DH/ HT	Prix Total en Dh/H.T	
Réhabilitation de la muraille y compris borj bab doukkala en considération de son entrée	(Etat de dégradation : moyenne), le long de la place, y compris le Bastion sud, et la porte bab marrakech, Renforcement, colmatage des fissures, reconstruction des parties démolies, nettoyage de la pierre apparente et reprise des enduits.	F	1	400 000,00	400 000,00
Réhabilitation de porte bab Marrakech	(Etat de dégradation : moyenne), Renforcement, colmatage des fissures, reconstruction des parties démolies, nettoyage des pierres apparentes et reprise des enduits.	F	1	100 000,00	100 000,00
<b>Coût total HT Réhabilitation divers</b>				<b>500 000,00</b>	
base d'estimation pour les restauration diverses : Muraille (moyen état de dégradation) :100DH/m <sup>2</sup> - Muraille (état de dégradation avancé) : 300DH/m <sup>2</sup> - portes : 1000DH/m <sup>2</sup>					

### Tableau récapitulatif des estimations des travaux

Désignation des travaux	Coût estimatif
<b>Coût total H.T des travaux d'aménagement et de revêtement</b>	<b>8 021 000,00</b>
<b>Total H.T du mobilier urbain</b>	<b>1 236 500,00</b>
<b>Total H.T Réhabilitations diverses</b>	<b>500 000,00</b>
<b>Total HT aménagement</b>	<b>9 757 500,00</b>
<b>Total TTC aménagement</b>	<b>11 709 000,00</b>

Les quantités indiquées ci-dessus sont approximatives, les prix unitaires restent liés au mobilier urbain et équipements utilisés

AMENAGEMENT ET REPERAGE DE MOBILIER URBAIN









Parti d'aménagement

Les actions à mener dans cette partie de l'aire d'étude ont été développées en considération de la proposition qui nous a été remise. le parti d'aménagement été de revitaliser les activités déjà présentes dans ce site à savoir le commerce, la restauration, la promenade et le sport, ceci dans l'objectif de palier aux problèmes d'insécurité et d'enclavement que connaît cette zone.

- Ces actions consistent en ce qui suit:
- 1- Reprise du tracé général avec l'insertion d'une voie carrossable traversant cet espace assurant ainsi, la liaison entre bab sbaae et la place bab Marrakech du côté du Bastion Sud; les aménagements prévoient aussi des espaces jardin et une large promenade piétonne ;
  - 2- Aménagement d'un terrain de sport (Mini-foot) dans la parti enclavée du site, avec un parking de proximité
  - 3- Aménagement de nouveaux parkings à l'entrée de la zone ;
  - 4- l'ensemble prévu revêtu au standing désiré par les responsables, le revêtement des voies carrossables et des parkings sont posée au pavées auto-bloquants ;
  - 5- Mise en place de mobilier urbain (Poubelles, bancs, et lampadaires) des parc vélos seront aussi prévus à proximité des parkings aménagés;
  - 6- la restauration de la muraille va être accompagnées d'une mise en valeur par un éclairage artistique ;
  - 7- Traitement des espaces verts existants et mise en place d'un système d'irrigation automatique, aux abords de la murail, avec la mise en place d'un système de protection physique des murailles contre les eaux d'irrigation ;

Légende

Mobilier urbain

-  banc
-  Corbeilles
-  lampadaire double globes pour place
-  Panneau de signalisation
-  Eclairage artistique pour murailles
-  Parc vélo



## 1- Identification du projet :

- Nom du projet : Aménagement de la zone
- Situation dans la médina : Zone Tompan Sud-Est
- Type de l'intervention : Aménagement
- Superficie générale du site d'intervention : 16.000m<sup>2</sup>
- Coût estimatif total de l'opération : 12.843.600,00DH
- Durée des travaux : 4 mois

## 2- Consistance du projet :

Dans le but d'atteindre les objectifs de notre parti d'aménagement Les travaux de mise à niveau de cet espace consistent en ce qui suit:

- 1- Création d'une voie carrossable revêtu de pavés auto-bloquants ;
- 2- Reprise des tracés des trottoirs et des réservations pour jardinières ;
- 3- Aménagement d'un terrain de sport de 22mx44m
- 4- Aménagement de nouveaux parkings à l'entrée de la zone ;
- 5- Reprise des revêtement aux sols ;
- 6- Mise en place de mobilier urbain (Poubelles, bancs, lampadaires...)
- 7- Mise en place de parc vélos ;
- 8- Restauration de la muraille avec mise en place d'un système de protection physique contre les eaux d'irrigation;
- 9- Mise en valeur de la muraille par un éclairage artistique ;
- 10- Traitement des espaces verts existants et mise en place de système d'irrigation automatique ;

## 3- Contraintes de mise en oeuvre

- 1- Mutations du sites ;
- 2- Engagement du secteur ;
- 3- Dépendance par rapport aux travaux d'infrastructure ;
- 4- Coût élevé des travaux

## Estimation du coût des travaux

Aménagement et Revêtement					
Désignation		Unité	Quantité	Prix Unitaire en DH/ HT	Prix Total en Dh/H.T
Revêtement de la place	Granite gris (40x60)	M <sup>2</sup>	6 900	800	5 520 000,00
Revêtement parking	Pavé autobloquant	M <sup>2</sup>	4 700	300	1 410 000,00
Aménagement d'un terrain de sport	Aménagement y compris revêtement en bitume enrobé et équipements	F	1	300000	300 000,00
Bordure de trottoir	Type ordinaire	ML	930	200	186 000,00
Bordure de jardinière	Type ordinaire	ML	2400	100	240 000,00
Aménagement vert pour jardin	Traitement divers : apport en terre végétal et fumier, engazonnement, fourniture et plantation d'arbre et d'arbustes locaux. Mise en place d'une forme de protection entre la Murail et l'engazonnement.	M <sup>2</sup>	8 500	100	850 000,00
	Fourniture et plantation de palmiers Phoenix	U	13	8000	104 000,00
	Entretien installation de réseau d'arrosage automatique	M <sup>2</sup>	8 500	50	425 000,00
<b>Coût total H.T des travaux de revêtement</b>				<b>9 035 000,00</b>	
Mobilier urbain					
Désignation		Unité	Quantité	Prix Unitaire en DH/ HT	Prix Total en Dh/H.T
Banc	Model : ORLEANE (banc simple)	U	21	8 000,00	168000
Corbeille	Model : RENDEZ-VOUS	U	13	4 000,00	52000
Eclairage public et artistique	Candélabre pour Rue et place : Candélabre RIVOLI 6.76 m avec crosse double type YSALIS et EVÉQUE	U	19	16 000,00	304000
	Candélabre pour place Model : RIVOLI avec crosse double (type EVÉQUE) (4,11m)	U	20	10 000,00	200000
	Projecteur artistique pour muraille	U	16	7 000,00	112000
Signalisation	Panneau signalisation	U	4	3 000,00	12000
Parc vélos	Model artisanal	U	2	10 000,00	20000
<b>Coût total HT du mobilier urbain</b>				<b>868 000,00</b>	
Réhabilitations diverses					
Réhabilitation de la Muraille	(Etat de dégradation : moyenne), tronçon allant de baba el Menzeh jusqu'au Bastion sud (non compris), la porte bab sbaae comprise, renforcement, colmatage des fissures, reconstruction des parties démolies, nettoyage de la pierre apparente et reprise des enduits.	F	1	800 000,00	800 000,00
<b>Coût total HT Réhabilitation divers</b>				<b>800 000,00</b>	
base d'estimation pour les restauration diverses : Murailles (moyen état de dégradation) :100DH/m <sup>2</sup> - Murailles (état de dégradation avancé) :300DH/m <sup>2</sup> - portes : 1000DH/m <sup>2</sup>					

Tableau récapitulatif des estimations des travaux

Désignation des travaux	Coût estimatif
<b>Coût total H.T des travaux d'aménagement et de revêtement</b>	<b>9 035 000,00</b>
<b>Total H.T du mobilier urbain</b>	<b>868 000,00</b>
<b>Total H.T Réhabilitations diverses</b>	<b>800 000,00</b>
<b>Total HT aménagement</b>	<b>10 703 000,00</b>
<b>Total TTC aménagement</b>	<b>12 843 600,00</b>

Les quantités indiquées ci-dessus sont approximatives, les prix unitaires restent liées au mobilier urbain et équipements utilisés



## 1- Identification du projet :

- Nom du projet : Aménagement de la zone
- Situation dans la médina : Zone Tompant Sud-Est
- Type de l'intervention : Aménagement
- Superficie générale du site d'intervention : 16.000m<sup>2</sup>
- Coût estimatif total de l'opération : 7.873.800,00DH
- Durée des travaux : 4 mois

## 2- Consistance du projet :

Dans le but d'atteindre les objectifs de notre parti d'aménagement Les travaux de mise à niveau de cet espace consistent en ce qui suit:

- 1- Création d'une voie carrossable revêtu de pavés auto-bloquants ;
- 2- Reprise des tracés des trottoirs et des réservations pour jardinières ;
- 3- Aménagement d'un terrain de sport de 22mx44m
- 4- Aménagement de nouveaux parkings à l'entrée de la zone ;
- 5- Reprise des revêtement aux sols ;
- 6- Mise en place de mobilier urbain (Poubelles, bancs, lampadaires...)
- 7- Mise en place de parc vélos ;
- 8- Restauration de la muraille avec mise en place d'un système de protection physique contre les eaux d'irrigation;
- 9- Mise en valeur de la muraille par un éclairage artistique ;
- 10- Traitement des espaces verts existants et mise en place de système d'irrigation automatique ;

## 3- Contraintes de mise en oeuvre

- 1- Mutations du sites ;
- 2- Engagement du secteur ;
- 3- Dépendance par rapport aux travaux d'infrastructure ;
- 4- Coût élevé des travaux

## Estimation du coût des travaux (version économique)

Aménagement et Revêtement					
Désignation	Unité	Quantité	Prix Unitaire en DH/ HT	Prix Total en Dh/H.T	
Revêtement de la place	Granite gris (40x60)	M <sup>2</sup>	6 900	250	1 725 000,00
Revêtement parking	Pavé autobloquant	M <sup>2</sup>	4 700	300	1 410 000,00
Aménagement d'un terrain de sport	Aménagement y compris revêtement en bitume enrobé et équipements	F	1	300000	300 000,00
Bordure de trottoir	Type ordinaire	ML	930	200	186 000,00
Bordure de jardinière	Type ordinaire	ML	2400	100	240 000,00
Aménagement vert pour jardin	Traitement divers : apport en terre végétal et fumier, engazonnement, fourniture et plantation d'arbre et d'arbustes locaux. Mise en place d'une forme de protection entre la Murail et l'engazonnement.	M <sup>2</sup>	8 500	100	850 000,00
	Fourniture et plantation de palmiers Phoenix	U	13	8000	104 000,00
	Entretien installation de réseau d'arrosage automatique	M <sup>2</sup>	8 500	50	425 000,00
<b>Coût total H.T des travaux de revêtement</b>			<b>5 240 000,00</b>		

Mobilier urbain					
Désignation	Unité	Quantité	Prix Unitaire en DH/ HT	Prix Total en Dh/H.T	
Banc	Model : Model ordinaire	U	21	6 000,00	126000
Corbeille	Model ordinaire	U	13	2 500,00	32500
Eclairage public et artistique	Candélabre pour Rue et place : Candélabre RIVOLI 6.76 m avec crosse double type YSALIS et EVÊQUE	U	19	9 000,00	171000
	Candélabre pour place Model : RIVOLI avec crosse double (type EVÊQUE) (4,11m)	U	20	6 000,00	120000
	Projecteur artistique pour muraille	U	16	3 000,00	48000
Signalisation	Panneau signalisation	U	4	3 000,00	12000
Parc vélos	Model artisanal ordinaire	U	2	6 000,00	12000
<b>Coût total HT du mobilier urbain</b>			<b>521 500,00</b>		

Réhabilitations diverses					
Désignation	Unité	Quantité	Prix Unitaire en DH/ HT	Prix Total en Dh/H.T	
Réhabilitation de la Muraille	(Etat de dégradation : moyenne), tronçon allant de baba el Menzeh jusqu'au Bastion sud (non compris), la porte bab sbaae comprise, renforcement, colmatage des fissures, reconstruction des parties démolies, nettoyage de la pierre apparente et reprise des enduits.	F	1	800 000,00	800 000,00
<b>Coût total HT Réhabilitation divers</b>			<b>800 000,00</b>		

base d'estimation pour les restauration diverses : Murailles (moyen état de dégradation) :100DH/m<sup>2</sup> - Murailles (état de dégradation avancé) :300DH/m<sup>2</sup> - portes : 1000DH/m<sup>2</sup>

### Tableau récapitulatif des estimations des travaux

Désignation des travaux	Coût estimatif
<b>Coût total H.T des travaux d'aménagement et de revêtement</b>	<b>5 240 000,00</b>
<b>Total H.T du mobilier urbain</b>	<b>521 500,00</b>
<b>Total H.T Réhabilitations diverses</b>	<b>800 000,00</b>
<b>Total HT aménagement</b>	<b>6 561 500,00</b>
<b>Total TTC aménagement</b>	<b>7 873 800,00</b>

Les quantités indiquées ci-dessus sont approximatives, les prix unitaires restent liées au mobilier urbain et équipements utilisés

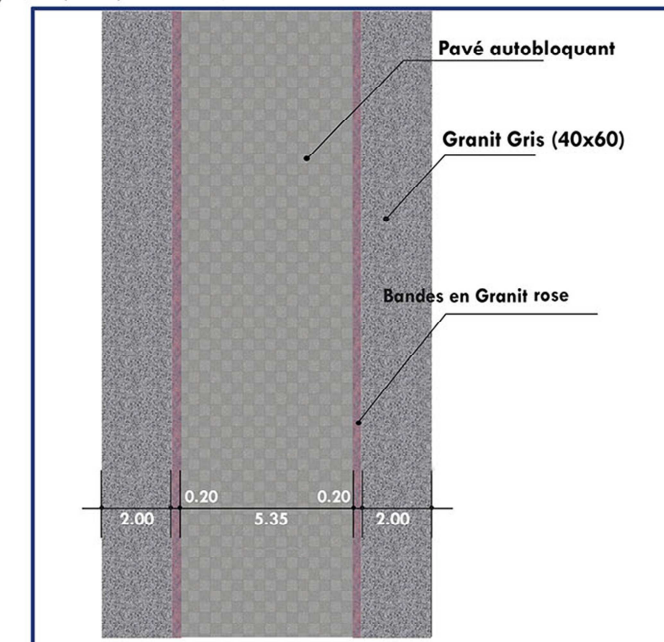
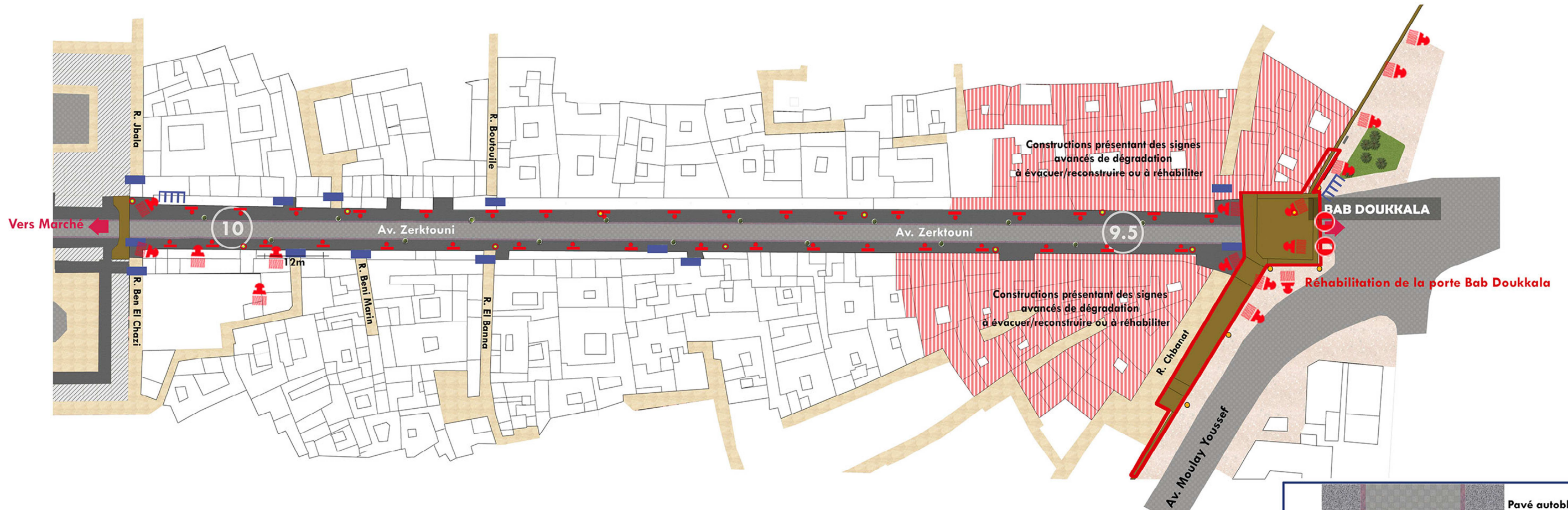

### Parti d'aménagement

Notre parti d'aménagement par rapport aux principaux axes commerciaux repose sur le principe de privilégier la promenade piétonne sur l'ensemble de l'enceinte médina, ainsi des restrictions d'accessibilité par rapport à la circulation carrossable ont été instaurées par les actions suivantes :

- A commencer par le redressement du tracé de la chaussée et du trottoir et l'élimination de la différence de niveau;
  - La reprise du revêtement au sol en proposant des revêtements à fonction mixte mais privilégiant le piéton;
  - La mise en place de borne escamotable pour maîtriser l'accessibilité carrossable pendant les différentes heures de la journée;
  - Et enfin la mise en place de panneau de signalisation,
- D'autres actions de mise à niveau urbaine et architecturale ont été traduites comme suit :
- Reprise des revêtements des trottoirs et de la chaussée ;
  - Reprise des auvents de la façade commerciale en bois massif local de formes similaires aux modèles authentiques;
  - Uniformisation de la couleur de la menuiserie des portes des locaux commerciaux dans la médina ;
  - Interdiction des dépassements clandestins de la marchandise au-delà des limites des locaux commerciaux en proposant un dépassement maîtrisé conditionné par des modèles de présentoirs à généraliser par type de commerce ;
  - Mise en place d'un éclairage artistique au niveau des grandes portes et monuments ;
  - Elimination ou aménagement du câblage électrique aérien sur les façades des bâtiments, principalement sur les axes principaux;
  - Soumettre l'accrochage des panneaux de signalisation et de publicité à une procédure d'autorisation réglementée ;
  - Installation de mobilier urbain adéquat (Lampadaires, poubelles, bacs à plantes.. , model généralisé sur l'ensemble de la médina) ;
  - Installation de parc vélos à proximité des différents équipements dans la zone ;
  - Reprise de la signalétique au niveau des rues ;
  - Mise en place de panneaux d'information touristique auto éclairé à l'entrée de bab doukkala ;
  - Restauration des parties de la muraille, des porte et des bastions present dans le site d'intervention ;
  - Et enfin restauration de la façade urbaine dans le respect des formes, couleur et aspects authentiques des constructions existantes).

### Légende

#### Mobilier urbain

- Lampe murale
- Corbeilles
- bac à plantes
- Panneau de signalisation
- Eclairage artistique pour murailles
- Bornes escamotable
- Parc vélos

#### Revêtements aux sols

- Carreaux de 40x60cm Granit gris
- Pavés autobloquant



## 1- Identification du projet :

- Nom du projet : Aménagement d'axe commercial
- Situation dans la médina : Axe commercial principal
- Type de l'intervention : Aménagement
- Longueur : 250 ml
- Largeur moyenne : 9.75m
- Coût estimatif total de l'opération : 4.125.000,00DH
- Durée des travaux : 6 mois

## 2- Consistance du projet :

Les travaux concernent :

- L'aménagement de l'axe commercial Zerktouni ;
- L'aménagement de la placette bab doukkala ;
- La restauration de la porte bab doukkala ;
- La restauration de la muraille le long de l'avenue My yousef.

les actions à mener au niveau de cet axe commercial consistent en ce qui suit:

- 1- Redressement du tracé de la chaussée ;
- 2- Elimination de la différence de niveau entre chaussée et trottoirs
- 3- Reprise des revêtements sol ;
- 4- Reprise des auvents de la façade commerciale ;
- 5- Uniformisation de la couleur de la menuiserie des locaux commerciaux ;
- 6- Interdiction de dépassement de la marchandise au-delà des limites des locaux commerciaux
- 7- Elimination du câblage électrique aérien sur les façades des bâtiments ;
- 8- Interdiction de l'accrochage des panneaux de signalisation et de publicité aléatoires ;
- 9- Installation de parc vélos à proximité des mosquées ;
- 10- Reprise de la signalétique au niveau des rues et entrée de la médina ;
- 11- Mise en place d'un éclairage artistique au niveau de l'entrée de la médina (Bab Doukkala) et des monuments historique;
- 12- Installation de mobilier urbain adéquat (Lampadaires muraux, poubelles ...)
- 13- Restauration des parties dégradées de la muraille et de la porte Bab Doukkala et ses abords ;
- 14- Restauration de la façade urbaine ;

NB. - La reprise des auvents et de la menuiserie des locaux commerciaux existants, l'interdiction des dépassement de la marchandise ainsi que la restauration des façades des constructions existantes, l'ensemble doit se faire en partenariat avec les fédérations des syndicats professionnels et des habitants locaux.

- l'élimination du câblage électrique aérien sur les façade doit se faire en partenariat avec l'ONE

## 3- Contraintes de mise en oeuvre

- 1- Mutations du sites ;
- 2- Engagement du secteur ;
- 3- Dépendance par rapport aux travaux d'infrastructure ;
- 4- principal axe d'approvisionnement.

## Estimation du coût des travaux

Aménagement et Revêtement					
Désignation	Unité	Quantité	Prix Unitaire en DH/ HT	Prix Total en Dh/H.T	
Revêtement au sol	Granite gris (40x60)	M <sup>2</sup>	1 800	800	1 440 000,00
	Pavé autobloquant	M <sup>2</sup>	1 200	300	360 000,00
	bande de 20cm en granite rose	ML	570	200	114 000,00
<b>Coût total H.T des travaux de revêtement</b>			<b>1 914 000,00</b>		
Mobilier urbain					
Désignation	Unité	Quantité	Prix Unitaire en DH/ HT	Prix Total en Dh/H.T	
Corbeille	Model : RENDEZ-VOUS	U	18	4 000,00	72000
Eclairage public et artistique	Candélabre murale pour Rue : Candélabre Accent avec crosse simple	U	35	3 000,00	105000
	Projecteur artistique pour muraille et monuments	U	51	7 000,00	357000
Bac à plantes	Bac a plante petit model en granite reconstitue, garni de plantes locales	U	15	6 000,00	90000
Bornes escamotable	En acier escamotable mécanique type : GIGA	U	2	15 000,00	30000
Signalisation	Panneau signalisation model mural	U	13	1 500,00	19500
	Panneau Information éclairé, 1.5x2.2m	U	1	30 000,00	30000
Parc vélos	Model artisanal	U	2	10 000,00	20000
<b>Coût total HT du mobilier urbain</b>			<b>723 500,00</b>		
Réhabilitations diverses					
Réhabilitation de la muraille	(Etat de dégradation : moyen), à partir de bab doukkala le long de l'avenue al massira, Renforcement, colmatage des fissures, reconstruction des parties démolies, nettoyage de la pierre apparente et reprise des enduits.	F	1	400 000,00	400000
Réhabilitation du tronçon mitoyen au quartier El mellah	(Etat de dégradation : très dégradé), à partir de bab doukkala jusqu'au bastion Nord, Renforcement, colmatage des fissures, reconstruction des parties démolies, nettoyage de la pierre apparente et reprise des enduits.	F	1	150 000,00	150000
Réhabilitation de la porte bab doukkala	Renforcement, comatage des fissures, reconstruction des parties démolies nettoyage de la pierre apparente et reprise des enduits.	F	1	250 000,00	250000
<b>Coût total HT Réhabilitation divers</b>			<b>800 000,00</b>		
base d'estimation pour les restauration diverses : Murailles (moyen état de dégradation) :100DH/m <sup>2</sup> - Murailles (état de dégradation avancé) :300DH/m <sup>2</sup> - portes : 1000DH/m <sup>2</sup>					

### Tableau récapitulatif des estimations des travaux

Désignation des travaux	Coût estimatif
<b>Coût total H.T des travaux d'aménagement et de revêtement</b>	<b>1 914 000,00</b>
<b>Total H.T du mobilier urbain</b>	<b>723 500,00</b>
<b>Total H.T Réhabilitations diverses</b>	<b>800 000,00</b>
<b>Total HT aménagement</b>	<b>3 437 500,00</b>
<b>Total TTC aménagement</b>	<b>4 125 000,00</b>

Les quantités indiquées ci-dessus sont approximatives, les prix unitaires restent liées au mobilier urbain et équipements utilisés



## 1- Identification du projet :

- Nom du projet : Aménagement d'axe commercial
- Situation dans la médina : Axe commercial principal
- Type de l'intervention : Aménagement
- Longueur : 250 ml
- Largeur moyenne : 9.75m
- Coût estimatif total de l'opération : 2.537.400,00DH
- Durée des travaux : 6 mois

## 2- Consistance du projet :

Les travaux concernent :

- L'aménagement de l'axe commercial Zerktouni ;
- L'aménagement de la placette bab doukkala ;
- La restauration de la porte bab doukkala ;
- La restauration de la muraille le long de l'avenue My youssef.

les actions à mener au niveau de cet axe commercial consistent en ce qui suit:

- 1- Redressement du tracé de la chaussée ;
- 2- Elimination de la différence de niveau entre chaussée et trottoirs
- 3- Reprise des revêtements sol ;
- 4- Reprise des auvents de la façade commerciale ;
- 5- Uniformisation de la couleur de la menuiserie des locaux commerciaux ;
- 6- Interdiction de dépassement de la marchandise au-delà des limites des locaux commerciaux
- 7- Elimination du câblage électrique aérien sur les façades des bâtiments ;
- 8- Interdiction de l'accrochage des panneaux de signalisation et de publicité aléatoires ;
- 9- Installation de parc vélos à proximité des mosquées ;
- 10- Reprise de la signalétique au niveau des rues et entrée de la médina ;
- 11- Mise en place d'un éclairage artistique au niveau de l'entrée de la médina (Bab Doukkala) et des monuments historique;
- 12- Installation de mobilier urbain adéquat (Lampadaires muraux, poubelles ...)
- 13- Restauration des parties dégradées de la muraille et de la porte Bab Doukkala et ses abords ;
- 14- Restauration de la façade urbaine ;

NB. - La reprise des auvents et de la menuiserie des locaux commerciaux existants, l'interdiction des dépassement de la marchandise ainsi que la restauration des façades des constructions existantes, l'ensemble doit se faire en partenariat avec les fédérations des syndicats des professionnels et des habitants locaux.  
- l'élimination du câblage électrique aérien sur les façade doit se faire en partenariat avec l'ONE

## 3- Contraintes de mise en oeuvre

- 1- Mutations du sites ;
- 2- Engagement du secteur ;
- 3- Dépendance par rapport aux travaux d'infrastructure ;
- 4- principal axe d'approvisionnement.

## Estimation du coût des travaux (version économique)

Aménagement et Revêtement					
Désignation		Unité	Quantité	Prix Unitaire en DH/ HT	Prix Total en Dh/H.T
Revêtement au sol	Revsol 33x33	M <sup>2</sup>	2 370	250	592 500,00
	Pavé autobloquant	M <sup>2</sup>	1 200	300	360 000,00
<b>Coût total H.T des travaux de revêtement</b>					<b>952 500,00</b>

Mobilier urbain					
Désignation		Unité	Quantité	Prix Unitaire en DH/ HT	Prix Total en Dh/H.T
Corbeille	Model de base	U	18	2 500,00	45000
Eclairage public et artistique	Candélabre murale pour Rue model ordinaire	U	35	1 500,00	52500
	Projecteur artistique pour muraille et monuments	U	51	3 000,00	153000
Bac à plantes	Bac à plante, artisanal, petit model, garni de plantes locales model ordinaire	U	15	2 000,00	30000
Bornes escamotable	En acier escamotable mécanique model ordinaire	U	2	10 000,00	20000
Signalisation	Panneau signalisation model mural	U	13	1 500,00	19500
	Panneau Information éclairé, 1.5x2.2m	U	1	30 000,00	30000
Parc vélos	Model artisanal ordinaire	U	2	6 000,00	12000
<b>Coût total HT du mobilier urbain</b>					<b>362 000,00</b>

Réhabilitations diverses					
Désignation		Unité	Quantité	Prix Unitaire en DH/ HT	Prix Total en Dh/H.T
Réhabilitation de la muraille	(Etat de dégradation : moyen), à partir de bab doukkala le long de l'avenue al massira, Renforcement, colmatage des fissures, reconstruction des parties démolies, nettoyage de la pierre apparente et reprise des enduits.	F	1	400 000,00	400000
Réhabilitation du tronçon mitoyen au quartier El mellah	(Etat de dégradation : très dégradé), à partir de bab doukkala jusqu'au bastion Nord, Renforcement, colmatage des fissures, reconstruction des parties démolies, nettoyage de la pierre apparente et reprise des enduits.	F	1	150 000,00	150000
Réhabilitation de la porte bab doukkala	Renforcement, commatage des fissures, reconstruction des parties démolies nettoyage de la pierre apparente et reprise des enduits.	F	1	250 000,00	250000
<b>Coût total HT Réhabilitation divers</b>					<b>800 000,00</b>

base d'estimation pour les restauration diverses : Murailles (moyen état de dégradation) :100DH/m<sup>2</sup> - Murailles (état de dégradation avancé) :300DH/m<sup>2</sup> - portes : 1000DH/m<sup>2</sup>

Tableau récapitulatif des estimations des travaux

Désignation des travaux	Coût estimatif
<b>Coût total H.T des travaux d'aménagement et de revêtement</b>	<b>952 500,00</b>
<b>Total H.T du mobilier urbain</b>	<b>362 000,00</b>
<b>Total H.T Réhabilitations diverses</b>	<b>800 000,00</b>
<b>Total HT aménagement</b>	<b>2 114 500,00</b>
<b>Total TTC aménagement</b>	<b>2 537 400,00</b>

Les quantités indiquées ci-dessus sont approximatives, les prix unitaires restent liées au mobilier urbain et équipements utilisés

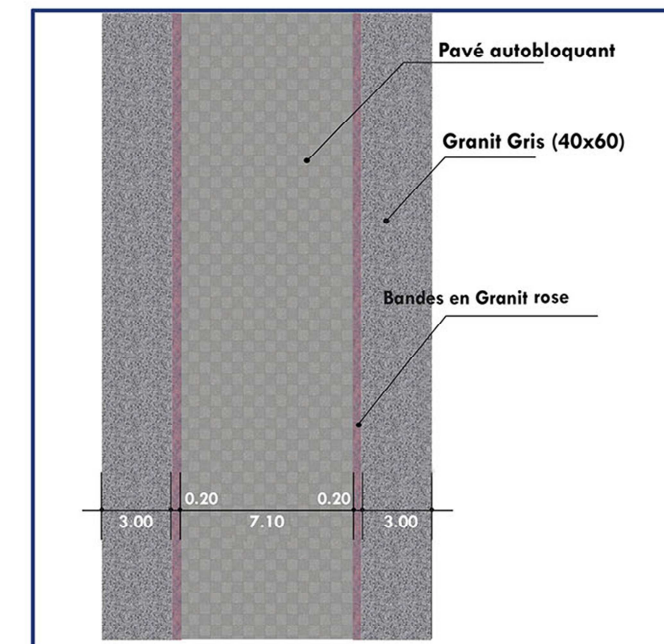
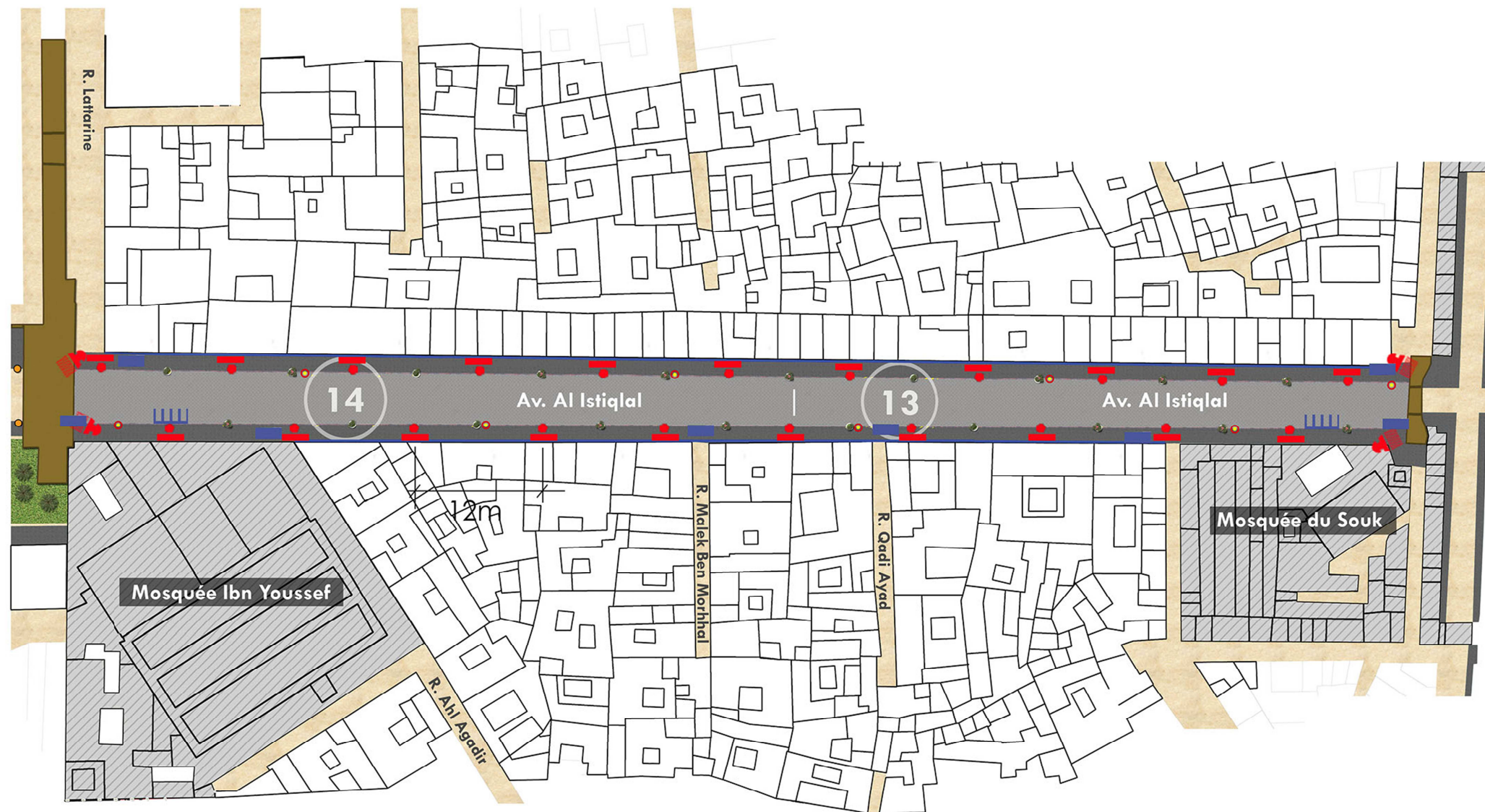

## Parti d'aménagement

Notre parti d'aménagement par rapport aux principaux axes commerciaux repose sur le principe de privilégier la promenade piétonne sur l'ensemble de l'enceinte médina, ainsi des restrictions d'accessibilité par rapport à la circulation carrossable ont été instaurées par les actions suivantes :

- A commencer par le redressement du tracé de la chaussée et du trottoir et l'élimination de la différence de niveau;
  - La reprise du revêtement au sol en proposant des revêtements à fonction mixte mais privilégiant le piéton;
  - La mise en place de borne escamotable pour maîtriser l'accessibilité carrossable pendant les différentes heures de la journée;
  - Et enfin la mise en place de panneau de signalisation,
- D'autres actions de mise à niveau urbaine et architecturale ont été traduites comme suit :
- Reprise des revêtements des trottoirs et de la chaussée ;
  - Reprise des auvents de la façade commerciale en bois massif local de formes similaires aux modèles authentiques;
  - Uniformisation de la couleur de la menuiserie des portes des locaux commerciaux dans la médina ;
  - Interdiction des dépassements clandestins de la marchandise au-delà des limites des locaux commerciaux en proposant un dépassement maîtrisé conditionné par des modèles de présentoirs à généraliser par type de commerce ;
  - Mise en place d'un éclairage artistique au niveau des grandes portes et monuments ;
  - Elimination ou aménagement du câblage électrique aérien sur les façades des bâtiments, principalement sur les axes principaux;
  - Soumettre l'accrochage des panneaux de signalisation et de publicité à une procédure d'autorisation réglementée ;
  - Installation de mobilier urbain adéquat (Lampadaires, poubelles, bacs à plantes.. , model généralisé sur l'ensemble de la médina) ;
  - Installation de parc vélos à proximité des différents équipements dans la zone ;
  - Reprise de la signalétique au niveau des rues ;
  - Restauration des parties de la muraille, des porte et des bastions présent dans le site d'intervention ;
  - Et enfin restauration de la façade urbaine dans le respect des formes, couleur et aspects authentiques des constructions existantes).

## Légende

### Mobilier urbain

- Lampadaire murale
- Corbeilles
- bac à plantes
- Panneau de signalisation
- Eclairage artistique pour murailles
- Borne escamotable
- Parc vélos

### Revêtements aux sols

- Carreaux de 40x60cm Granit gris
- Pavés autobloquant





## 1- Identification du projet :

- Nom du projet : Aménagement d'axe commercial
- Situation dans la médina : Axe commercial principal
- Type de l'intervention : Aménagement
- Longueur : 216 ml
- Largeur moyenne : 13.50m
- Coût estimatif total de l'opération : 2.448.720,00DH TTC
- Durée estimative des travaux : 4 mois

## 2- Consistance du projet :

les actions à mener au niveau de cette axe commercial consistent en ce qui suit:

- 1- Redressement du tracé de la chaussée ;
- 2- Elimination de la différence de niveau entre chaussée et trottoirs ;
- 3- Reprise des revêtements des trottoirs et de la chaussée ;
- 4- Reprise des auvents de la façade commerciale ;
- 5- Reprise des menuiseries des locaux commerciaux en bois (Portes et fenêtres) ;
- 6- Interdiction de dépassement de la marchandise au-delà des limites des locaux commerciaux ;
- 7- Mise en place d'un éclairage artistique au niveau des grandes portes ;
- 8- Elimination du câblage électrique aérien sur les façades des bâtiments ;
- 9- Interdiction de l'accrochage des panneaux de signalisation et de publicité aléatoires ;
- 10- Installation de parc vélos à proximité des mosquées ;
- 11- Installation de mobilier urbain adéquat (Lampadaires, poubelles, bacs à plantes..) ;
- 12- Reprise de la signalétique au niveau des rues ;
- 13- Restauration des parties de la muraille et grandes portes ;
- 14- Restauration de la façade urbaine

NB. - La reprise des auvents et de la menuiserie des locaux commerciaux existants, l'interdiction des dépassement de la marchandise ainsi que la restauration des façades des constructions existantes, l'ensemble doit se faire en partenariat avec les fédérations des syndicats des professionnels et des habitants locaux.

- L'élimination du câblage électrique aérien sur les façade doit se faire en partenariat avec l'ONE

## 3- Contraintes de mise en oeuvre

- 1- Mutations du sites ;
- 2- Engagement du secteur ;
- 3- Dépendance par rapport aux travaux d'infrastructure ;

### Estimation du coût des travaux

Aménagement et Revêtement					
Désignation		Unité	Quantité	Prix Unitaire en DH/ HT	Prix Total en Dh/H.T
Revêtement au sol	Granite gris (40x60)	M <sup>2</sup>	1 400	800	1 120 000,00
	Pavé autobloquant	M <sup>2</sup>	1 700	300	510 000,00
	bande de 20cm en granite rose	ML	428	200	85 600,00
<b>Coût total H.T des travaux de revêtement</b>					<b>1 715 600,00</b>

Mobilier urbain					
Désignation		Unité	Quantité	Prix Unitaire en DH/ HT	Prix Total en Dh/H.T
Corbeille	Model : RENDEZ-VOUS	U	8	4 000,00	32000
Eclairage public et artistique	Candélabre murale pour Rue : Candélabre Accent avec crosse simple	U	21	3 000,00	63000
	Projecteur artistique pour muraille	U	4	7 000,00	28000
Bac à plantes	Bac à plante petit model en granite reconstituée, garni de plantes locales	U	20	6 000,00	120000
Signalisation	Panneau signalisation model mural	U	8	1 500,00	12000
Parc vélos	Model artisanal	U	2	10 000,00	20000
<b>Coût total HT du mobilier urbain</b>					<b>275 000,00</b>

Réhabilitations diverses					
Désignation		Unité	Quantité	Prix Unitaire en DH/ HT	Prix Total en Dh/H.T
Réhabilitation porte coté marché	(Etat de dégradation : moyen), Renforcement, colmatage des fissures, reconstruction des parties démolies, nettoyage de la pierre apparente et reprise des enduits.	F	1	50 000,00	50000
<b>Coût total HT Réhabilitation divers</b>					<b>50 000,00</b>
<b>base d'estimation pour les restauration diverses : Murailles (moyen état de dégradation) :100DH/m<sup>2</sup> - Murailles (état de dégradation avancé) :300DH/m<sup>2</sup> - portes : 1000DH/m<sup>2</sup></b>					

### Tableau récapitulatif des estimations des travaux

Désignation des travaux	Coût estimatif
<b>Coût total H.T des travaux d'aménagement et de revêtement</b>	<b>1 715 600,00</b>
<b>Total H.T du mobilier urbain</b>	<b>275 000,00</b>
<b>Total H.T Réhabilitations diverses</b>	<b>50 000,00</b>
<b>Total HT aménagement</b>	<b>2 040 600,00</b>
<b>Total TTC aménagement</b>	<b>2 448 720,00</b>

Les quantités indiquées ci-dessus sont approximatives, les prix unitaires restent liées au mobilier urbain et équipements utilisés



## 1- Identification du projet :

- Nom du projet : Aménagement d'axe commercial
- Situation dans la médina : Axe commercial principal
- Type de l'intervention : Aménagement
- Longueur : 216 ml
- Largeur moyenne : 13.50m
- Coût estimatif total de l'opération : 1.373.400,00DH TTC
- Durée estimative des travaux : 4 mois

## 2- Consistance du projet :

les actions à mener au niveau de cette axe commercial consistent en ce qui suit:

- 1- Redressement du tracé de la chaussée ;
- 2- Elimination de la différence de niveau entre chaussée et trottoirs ;
- 3- Reprise des revêtements des trottoirs et de la chaussée ;
- 4- Reprise des auvents de la façade commerciale ;
- 5- Reprise des menuiseries des locaux commerciaux en bois (Portes et fenêtres) ;
- 6- Interdiction de dépassement de la marchandise au-delà des limites des locaux commerciaux ;
- 7- Mise en place d'un éclairage artistique au niveau des grandes portes ;
- 8- Elimination du câblage électrique aérien sur les façades des bâtiments ;
- 9- Interdiction de l'accrochage des panneaux de signalisation et de publicité aléatoires ;
- 10- Installation de parc vélos à proximité des mosquées ;
- 11- Installation de mobilier urbain adéquat (Lampadaires, poubelles, bacs à plantes..) ;
- 12- Reprise de la signalétique au niveau des rues ;
- 13- Restauration des parties de la muraille et grandes portes ;
- 14- Restauration de la façade urbaine

NB. - La reprise des auvents et de la menuiserie des locaux commerciaux existants, l'interdiction des dépassement de la marchandise ainsi que la restauration des façades des constructions existantes, l'ensemble doit se faire en partenariat avec les fédérations des syndicats des professionnels et des habitants locaux.

- l'élimination du câblage électrique aérien sur les façade doit se faire en partenariat avec l'ONE

## 3- Contraintes de mise en oeuvre

- 1- Mutations du sites ;
- 2- Engagement du secteur ;
- 3- Dépendance par rapport aux travaux d'infrastructure ;

## Estimation du coût des travaux (version économique)

Aménagement et Revêtement					
Désignation	Unité	Quantité	Prix Unitaire en DH/ HT	Prix Total en Dh/H.T	
Revêtement au sol	Revsol 33x33	M <sup>2</sup>	1 828	250	457 000,00
	Pavé autobloquant	M <sup>2</sup>	1 700	300	510 000,00
<b>Coût total H.T des travaux de revêtement</b>			<b>967 000,00</b>		

Mobilier urbain					
Désignation	Unité	Quantité	Prix Unitaire en DH/ HT	Prix Total en Dh/H.T	
Corbeille	Model de base	U	8	2 500,00	20000
Eclairage public et artistique	Candélabre murale pour Rue model ordinaire	U	21	1 500,00	31500
	Projecteur artistique pour muraille model de base	U	4	3 000,00	12000
Bac à plantes	Bac à plante, artisanal, petit model , garni de plantes locales model ordinaire	U	20	2 000,00	40000
Signalisation	Panneau signalisation model mural	U	8	1 500,00	12000
Parc vélos	Model artisanal ordinaire	U	2	6 000,00	12000
<b>Coût total HT du mobilier urbain</b>			<b>127 500,00</b>		

Réhabilitations diverses					
Désignation	Unité	Quantité	Prix Unitaire en DH/ HT	Prix Total en Dh/H.T	
Réhabilitation porte coté marché	(Etat de dégradation : moyen), Renforcement, colmatage des fissures, reconstruction des parties démolies, nettoyage de la pierre apparente et reprise des enduits.	F	1	50 000,00	50000
<b>Coût total HT Réhabilitation divers</b>			<b>50 000,00</b>		

base d'estimation pour les restauration diverses : Murailles (moyen état de dégradation) :100DH/m<sup>2</sup> - Murailles (état de dégradation avancé) :300DH/m<sup>2</sup> - portes : 1000DH/m<sup>2</sup>

### Tableau récapitulatif des estimations des travaux

Désignation des travaux	Coût estimatif
<b>Coût total H.T des travaux d'aménagement et de revêtement</b>	<b>967 000,00</b>
<b>Total H.T du mobilier urbain</b>	<b>127 500,00</b>
<b>Total H.T Réhabilitations diverses</b>	<b>50 000,00</b>
<b>Total HT aménagement</b>	<b>1 144 500,00</b>
<b>Total TTC aménagement</b>	<b>1 373 400,00</b>

Les quantités indiquées ci-dessus sont approximatives, les prix unitaires restent liées au mobilier urbain et équipements utilisés

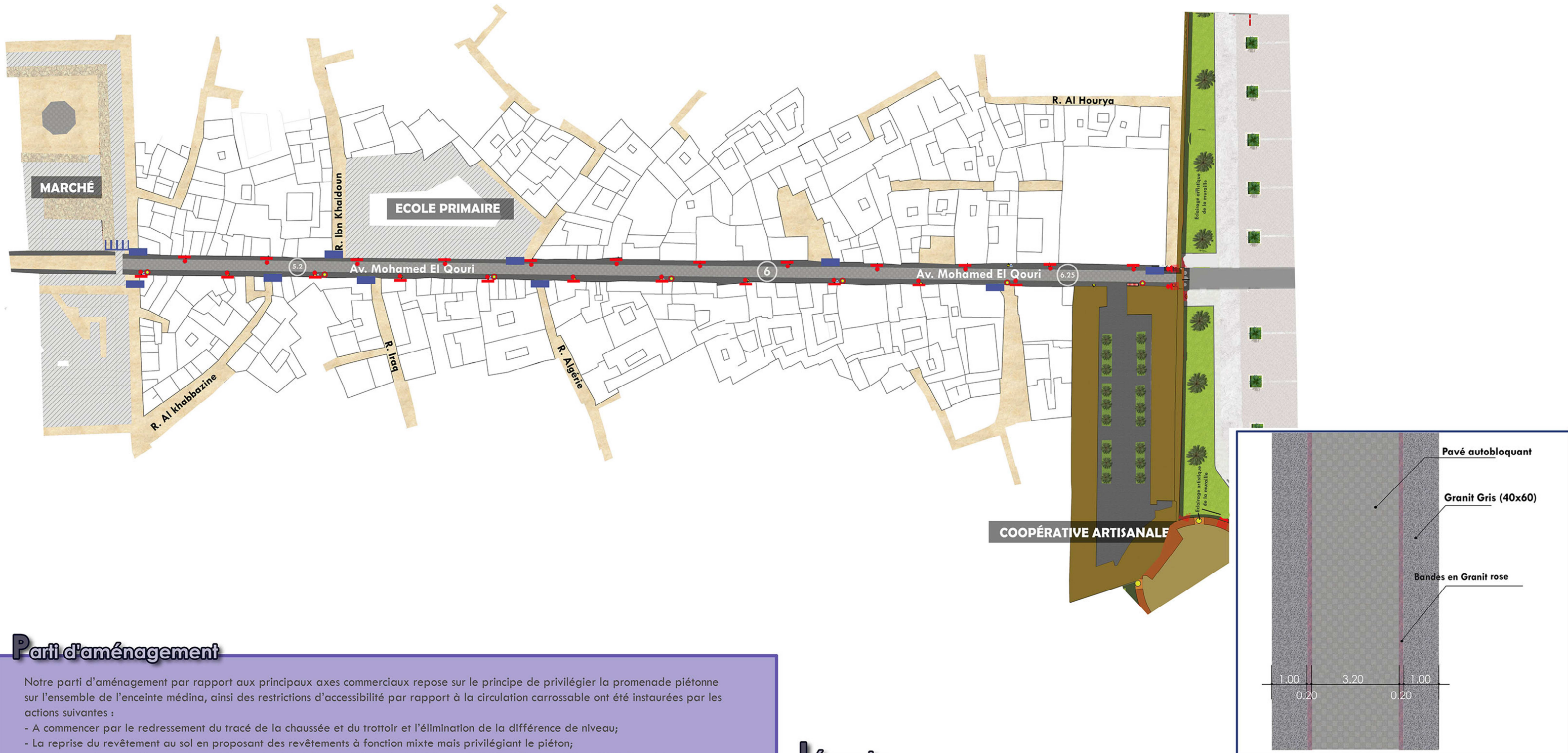

## Parti d'aménagement

Notre parti d'aménagement par rapport aux principaux axes commerciaux repose sur le principe de privilégier la promenade piétonne sur l'ensemble de l'enceinte médina, ainsi des restrictions d'accessibilité par rapport à la circulation carrossable ont été instaurées par les actions suivantes :

- A commencer par le redressement du tracé de la chaussée et du trottoir et l'élimination de la différence de niveau;
  - La reprise du revêtement au sol en proposant des revêtements à fonction mixte mais privilégiant le piéton;
  - La mise en place de borne escamotable pour maîtriser l'accessibilité carrossable pendant les différentes heures de la journée;
  - Et enfin la mise en place de panneau de signalisation,
- D'autres actions de mise à niveau urbaine et architecturale ont été traduites comme suit :
- Reprise des revêtements des trottoirs et de la chaussée ;
  - Reprise des auvents de la façade commerciale en bois massif local de formes similaires aux modèles authentiques;
  - Uniformisation de la couleur de la menuiserie des portes des locaux commerciaux dans la médina ;
  - Interdiction des dépassements clandestins de la marchandise au-delà des limites des locaux commerciaux en proposant un dépassement maîtrisé conditionné par des modèles de présentoirs à généraliser par type de commerce ;
  - Mise en place d'un éclairage artistique au niveau des grandes portes et monuments ;
  - Elimination ou aménagement du câblage électrique aérien sur les façades des bâtiments, principalement sur les axes principaux;
  - Soumettre l'accrochage des panneaux de signalisation et de publicité à une procédure d'autorisation réglementée ;
  - Installation de mobilier urbain adéquat (Lampadaires, poubelles, bacs à plantes.. , model généralisé sur l'ensemble de la médina) ;
  - Installation de parc vélos à proximité des différents équipements dans la zone ;
  - Reprise de la signalétique au niveau des rues ;
  - Restauration des parties de la muraille, des porte et des bastions présent dans le site d'intervention ;
  - Et enfin restauration de la façade urbaine dans le respect des formes, couleur et aspects authentiques des constructions existantes).

## Légende

### Mobilier urbain

- Lampadaire murale
- Corbeilles
- bac à plantes
- Panneau de signalisation
- Eclairage artistique pour murailles
- Bonnes escamotable
- Parc vélos



## 1- Identification du projet :

- Nom du projet : Aménagement d'axe commercial
- Situation dans la médina : Axe commercial principal
- Type de l'intervention : Aménagement
- Longeur : 250 ml
- Largeur moyenne : 9.40m
- Coût estimatif total de l'opération : 1.396.800,00DH
- Durée estimative des travaux : 5 mois

## 2- Consistance du projet :

les actions à mener au niveau de cette axe commercial consistent en ce qui suit:

- 1- Redressement du tracé de la chaussée ;
- 2- Reprise des revêtements sol ;
- 3- Reprise des auvents de la façade commerciale ;
- 4- Reprise des menuiseries des locaux commerciaux en bois (Portes et fenêtres) ;
- 5- Interdiction de dépassement de la marchandise au-delà des limites des locaux commerciaux
- 6- Elimination du câblage électrique aérien sur les façades des bâtiments
- 7- Interdiction de l'accrochage des panneaux de signalisation et de publicité aléatoires ;
- 8- Installation de parc vélos à proximité des mosquées ;
- 9- Reprise de la signalétique au niveau des rues et entrée de la médina
- 10- Mise en place d'un éclairage artistique au niveau de l'entrée de la médina (Bab MArrakech)
- 11- Installation de mobilier urbain adéquat (Lampadaires muraux, poubelles ...) ;
- 12- Restauration de la façade urbaine ;

NB. - La reprise des auvents et de la menuiserie des locaux commerciaux existants, l'interdiction des dépassement de la marchandise ainsi que la restauration des façades des constructions existantes, l'ensemble doit se faire en partenariat avec les fédérations des syndicats des professionnels et des habitants locaux.  
- l'élimination du câblage électrique aérien sur les façade doit se faire en partenariat avec l'ONE

## 3- Contraintes de mise en oeuvre

- 1- Mutations du sites ;
- 2- Engagement du secteur ;
- 3- Dépendance par rapport aux travaux d'infrastructure ;
- 4- Principal axe d'approvisionnement

### Estimation du coût des travaux

Aménagement et Revêtement					
Désignation		Unité	Quantité	Prix Unitaire en DH/ HT	Prix Total en Dh/H.T
Revêtement au sol	Granite gris (40x60)	M <sup>2</sup>	620	800	496 000,00
	Pavé autobloquant	M <sup>2</sup>	1 280	300	384 000,00
	bande de 20cm en granite rose	ML	530	200	106 000,00
<b>Coût total H.T des travaux de revêtement</b>					<b>986 000,00</b>

Mobilier urbain					
Désignation		Unité	Quantité	Prix Unitaire en DH/ HT	Prix Total en Dh/H.T
Corbeille	Model : RENDEZ-VOUS	U	7	4 000,00	28000
Eclairage public et artistique	Candélabre murale pour Rue : Candélabre Accent avec crosse simple	U	23	3 000,00	69000
	Projecteur artistique pour muraille	U	2	3 000,00	6000
Signalisation	Panneau signalisation model mural	U	10	1 500,00	15000
Parc vélos	Model artisanal	U	1	10 000,00	10000
<b>Coût total HT du mobilier urbain</b>					<b>128 000,00</b>

Réhabilitations diverses					
Désignation		Unité	Quantité	Prix Unitaire en DH/ HT	Prix Total en Dh/H.T
Réhabilitation porte coté marché	(Etat de dégradation : moyen), Renforcement, colmatage des fissures, reconstruction des parties démolies, nettoyage de la pierre apparente et reprise des enduits.	F	1	50 000,00	50000
<b>Coût total HT Réhabilitation divers</b>					<b>50 000,00</b>
<b>base d'estimation pour les restauration diverses : Murailles (moyen état de dégradation) :100DH/m<sup>2</sup> - Murailles (état de dégradation avancé) :300DH/m<sup>2</sup> - portes : 1000DH/m<sup>2</sup></b>					

### Tableau récapitulatif des estimations des travaux

Désignation des travaux	Coût estimatif
<b>Coût total H.T des travaux d'aménagement et de revêtement</b>	<b>986 000,00</b>
<b>Total H.T du mobilier urbain</b>	<b>128 000,00</b>
<b>Total H.T Réhabilitations diverses</b>	<b>50 000,00</b>
<b>Total HT aménagement</b>	<b>1 164 000,00</b>
<b>Total TTC aménagement</b>	<b>1 396 800,00</b>

Les quantités indiquées ci-dessus sont approximatives, les prix unitaires restent liées au mobilier urbain et équipements utilisés



## 1- Identification du projet :

- Nom du projet : Aménagement d'axe commercial
- Situation dans la médina : Axe commercial principal
- Type de l'intervention : Aménagement
- Longeur : 250 ml
- Largeur moyenne : 9.40m
- Coût estimatif total de l'opération : 960.600,00DH
- Durée estimative des travaux : 5 mois

## 2- Consistance du projet :

les actions à mener au niveau de cette axe commercial consistent en ce qui suit:

- 1- Redressement du tracé de la chaussée ;
- 2- Reprise des revêtements sol ;
- 3- Reprise des auvents de la façade commerciale ;
- 4- Reprise des menuiseries des locaux commerciaux en bois (Portes et fenêtres) ;
- 5- Interdiction de dépassement de la marchandise au-delà des limites des locaux commerciaux
- 6- Elimination du câblage électrique aérien sur les façades des bâtiments
- 7- Interdiction de l'accrochage des panneaux de signalisation et de publicité aléatoires ;
- 8- Installation de parc vélos à proximité des mosquées ;
- 9- Reprise de la signalétique au niveau des rues et entrée de la médina
- 10- Mise en place d'un éclairage artistique au niveau de l'entrée de la médina (Bab MArrakech)
- 11- Installation de mobilier urbain adéquat (Lampadaires muraux, poubelles ...) ;
- 12- Restauration de la façade urbaine ;

NB. - La reprise des auvents et de la menuiserie des locaux commerciaux existants, l'interdiction des dépassement de la marchandise ainsi que la restauration des façades des constructions existantes, l'ensemble doit se faire en partenariat avec les fédérations des syndicats des professionnels et des habitants locaux.  
- l'élimination du câblage électrique aérien sur les façade doit se faire en partenariat avec l'ONE

## 3- Contraintes de mise en oeuvre

- 1- Mutations du sites ;
- 2- Engagement du secteur ;
- 3- Dépendance par rapport aux travaux d'infrastructure ;
- 4- Principal axe d'approvisionnement

### Estimation du coût des travaux (version économique)

Aménagement et Revêtement					
Désignation		Unité	Quantité	Prix Unitaire en DH/ HT	Prix Total en Dh/H.T
Revêtement au sol	Revsol 33x33	M <sup>2</sup>	1 150	250	287 500,00
	Pavé autobloquant	M <sup>2</sup>	1 280	300	384 000,00
<b>Coût total H.T des travaux de revêtement</b>					<b>671 500,00</b>

Mobilier urbain					
Désignation		Unité	Quantité	Prix Unitaire en DH/ HT	Prix Total en Dh/H.T
Corbeille	Model de base	U	7	2 500,00	17500
Eclairage public et artistique	Candélabre murale pour Rue model ordinaire	U	23	1 500,00	34500
	Projecteur artistique pour muraille	U	2	3 000,00	6000
Signalisation	Panneau signalisation model mural	U	10	1 500,00	15000
Parc vélos	Model artisanal ordinaire	U	1	6 000,00	6000
<b>Coût total HT du mobilier urbain</b>					<b>79 000,00</b>

Réhabilitations diverses					
Désignation		Unité	Quantité	Prix Unitaire en DH/ HT	Prix Total en Dh/H.T
Réhabilitation porte coté marché	(Etat de dégradation : moyen), Renforcement, colmatage des fissures, reconstruction des parties démolies, nettoyage de la pierre apparente et reprise des enduits.	F	1	50 000,00	50000
<b>Coût total HT Réhabilitation divers</b>					<b>50 000,00</b>

base d'estimation pour les restauration diverses : Murailles (moyen état de dégradation) :100DH/m<sup>2</sup> - Murailles (état de dégradation avancé) :300DH/m<sup>2</sup> - portes : 1000DH/m<sup>2</sup>

### Tableau récapitulatif des estimations des travaux

Désignation des travaux	Coût estimatif
<b>Coût total H.T des travaux d'aménagement et de revêtement</b>	<b>671 500,00</b>
<b>Total H.T du mobilier urbain</b>	<b>79 000,00</b>
<b>Total H.T Réhabilitations diverses</b>	<b>50 000,00</b>
<b>Total HT aménagement</b>	<b>800 500,00</b>
<b>Total TTC aménagement</b>	<b>960 600,00</b>

Les quantités indiquées ci-dessus sont approximatives, les prix unitaires restent liées au mobilier urbain et équipements utilisés

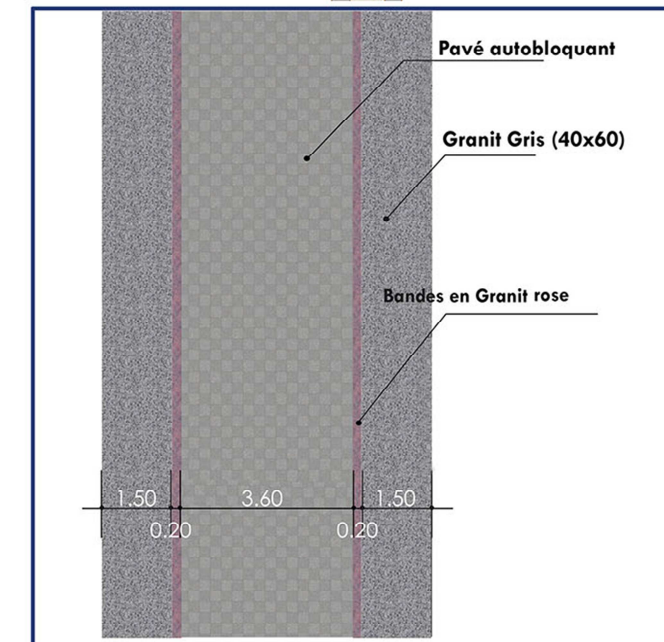
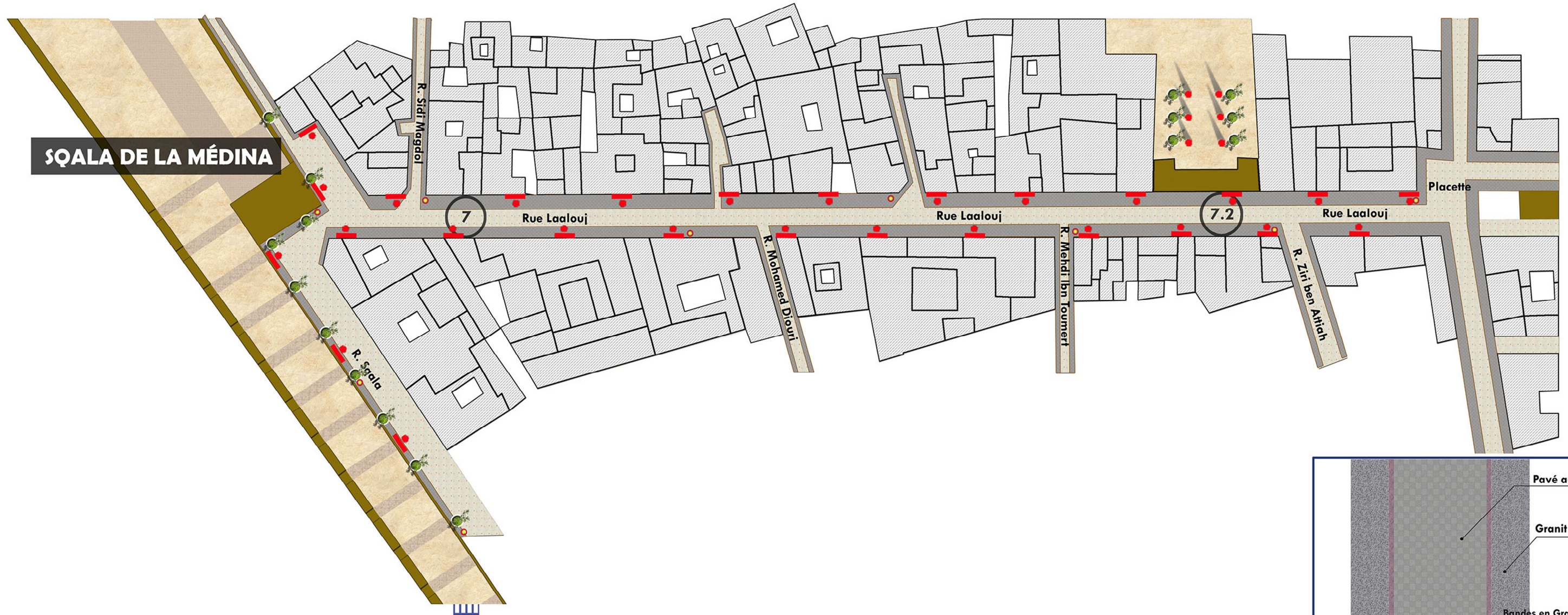

## Parti d'aménagement

Notre parti d'aménagement par rapport aux principaux axes commerciaux repose sur le principe de privilégier la promenade piétonne sur l'ensemble de l'enceinte médina, ainsi des restrictions d'accessibilité par rapport à la circulation carrossable ont été instaurées par les actions suivantes :

- La reprise du revêtement au sol en proposant des revêtements à fonction mixte mais privilégiant le piéton;
  - La mise en place de borne escamotable pour maîtriser l'accessibilité carrossable pendant les différentes heures de la journée;
  - Et enfin la mise en place de panneau de signalisation,
- D'autres actions de mise à niveau urbaine et architecturale ont été traduites comme suit :
- Reprise des revêtements des trottoirs et de la chaussée ;
  - Reprise des auvents de la façade commerciale en bois massif local de formes similaires aux modèles authentiques;
  - Uniformisation de la couleur de la menuiserie des portes des locaux commerciaux dans la médina ;
  - Interdiction des dépassements clandestins de la marchandise au-delà des limites des locaux commerciaux en proposant un dépassement maîtrisé conditionné par des modèles de présentoirs à généraliser par type de commerce ;
  - Mise en place d'un éclairage artistique au niveau des grandes portes et monuments ;
  - Elimination ou aménagement du câblage électrique aérien sur les façades des bâtiments, principalement sur les axes principaux;
  - Soumettre l'accrochage des panneaux de signalisation et de publicité à une procédure d'autorisation réglementée ;
  - Installation de mobilier urbain adéquat (Lampadaires, poubelles, bacs à plantes.. , model généralisé sur l'ensemble de la médina) ;
  - Installation de parc vélos à proximité des différents équipements dans la zone ;
  - Reprise de la signalétique au niveau des rues ;
  - Restauration des parties de la muraille, des porte et des bastions présent dans le site d'intervention ;
  - Et enfin restauration de la façade urbaine dans le respect des formes, couleur et aspects authentiques des constructions existantes).

## Légende

### Mobilier urbain

- Lampadaire murale
- Lampadaire double globe
- Corbeilles
- bac à plantes
- Panneau de signalisation
- Eclairage artistique pour murailles
- Bornes escamotable

### Revêtements aux sols

- Carreaux de 40x60cm Granit gris
- Pavés autobloquant



## 1- Identification du projet :

- Nom du projet : Aménagement d'axe commercial
- Situation dans la médina : Rue circuit touristique
- Type de l'intervention : Aménagement
- Longueur : 492 ml
- Largeur moyenne : 7.10m
- Coût estimatif total de l'opération : 1.967.400,00DH TTC
- Durée estimative des travaux : 4 mois

## 2- Consistance du projet :

les actions à mener au niveau de cette axe commercial consistent en ce qui suit:

- 1- Reprise générale des revêtements du sol de la rue Laalouj et des ruelles avoisinantes
- 2- Reprise des auvents des boutiques ;
- 3- Reprise des menuiseries des locaux commerciaux ;
- 4- Interdiction de dépassement de la marchandise au-delà des limites des locaux commerciaux ;
- 5- Elimination du câblage électrique aérien sur les façades des bâtiments
- 6- Installation d'un éclairage public mural ( Pour raison des dimensions peu grandes de la rue) ;
- 7- Interdiction de l'accrochage des panneaux de signalisation et de publicité aléatoires ;
- 8- Mise en place d'un éclairage artistique au niveau de la rue Sqala et du monument lui même ;
- 9- Installation de mobilier urbain adéquat (poubelles, signalitique ...)
- 10- Requalification et restauration des façades des bâtiments donnat directement sur la rue ;
- 11- Restauration de la muraille.

NB. - La reprise des auvents et de la menuiserie des locaux commerciaux existants, l'interdiction des dépassement de la marchandise ainsi que la restauration des façades des constructions existantes, l'ensemble doit se faire en partenariat avec les fédérations des syndicats des professionnels et des habitants locaux.  
- l'élimination du câblage électrique aérien sur les façade doit se faire en partenariat avec l'ONE

## 3- Contraintes de mise en oeuvre

- 1- Mutations du sites ;
- 2- Engagement du secteur ;
- 3- Dépendance par rapport aux travaux d'infrastructure ;

## Estimation du coût des travaux

Aménagement et Revêtement					
Désignation		Unité	Quantité	Prix Unitaire en DH/ HT	Prix Total en Dh/H.T
Revêtement au sol	Granite gris (40x60)	M <sup>2</sup>	1 000	800	800 000,00
	Pavé autobloquant	M <sup>2</sup>	1 000	300	300 000,00
	bande de 20cm en granite rose	ML	530	200	106 000,00
<b>Coût total H.T des travaux de revêtement</b>					<b>1 206 000,00</b>
Mobilier urbain					
Désignation		Unité	Quantité	Prix Unitaire en DH/ HT	Prix Total en Dh/H.T
Corbeille	Model : RENDEZ-VOUS	U	11	4 000,00	44000
Eclairage public et artistique	Candélabre pour place Model Accent avec double crosses	U	6	10 000,00	60000
	Candélabre murale pour Rue : Candélabre Accent avec crosse simple	U	31	3 000,00	93000
Bac à plantes	Bac à plante petit model en granite reconstitué, garni de plantes locales	U	10	6 000,00	60000
Signalisation	Panneau signalisation model mural	U	11	1 500,00	16500
Parc vélos	Model artisanal	U	1	10 000,00	10000
<b>Coût total HT du mobilier urbain</b>					<b>283 500,00</b>
Réhabilitations diverses					
Réhabilitation de la muraille	(Etat de dégradation : moyen), Renforcement, colmatage des fissures, reconstruction des parties démolies, nettoyage de la pierre apparente et reprise des enduits.	F	1	150 000,00	150000
<b>Coût total HT Réhabilitation divers</b>					<b>150 000,00</b>
base d'estimation pour les restauration diverses : Murailles (moyen état de dégradation) :100DH/m <sup>2</sup> - Murailles (état de dégradation avancé) :300DH/m <sup>2</sup> - portes : 1000DH/m <sup>2</sup>					

### Tableau récapitulatif des estimations des travaux

Désignation des travaux	Coût estimatif
<b>Coût total H.T des travaux d'aménagement et de revêtement</b>	<b>1 206 000,00</b>
<b>Total H.T du mobilier urbain</b>	<b>283 500,00</b>
<b>Total H.T Réhabilitations diverses</b>	<b>150 000,00</b>
<b>Total HT aménagement</b>	<b>1 639 500,00</b>
<b>Total TTC aménagement</b>	<b>1 967 400,00</b>

Les quantités indiquées ci-dessus sont approximatives, les prix unitaires restent liées au mobilier urbain et équipements utilisés



## 1- Identification du projet :

- Nom du projet : Aménagement d'axe commercial
- Situation dans la médina : Rue circuit touristique
- Type de l'intervention : Aménagement
- Longueur : 492 ml
- Largeur moyenne : 7.10m
- Coût estimatif total de l'opération : 1.182.000,00DH TTC
- Durée estimative des travaux : 4 mois

## 2- Consistance du projet :

les actions à mener au niveau de cette axe commercial consistent en ce qui suit:

- 1- Reprise générale des revêtements du sol de la rue Laalouj et des ruelles avoisinantes
- 2- Reprise des auvents des boutiques ;
- 3- Reprise des menuiseries des locaux commerciaux ;
- 4- Interdiction de dépassement de la marchandise au-delà des limites des locaux commerciaux ;
- 5- Elimination du câblage électrique aérien sur les façades des bâtiments
- 6- Installation d'un éclairage public mural ( Pour raison des dimensions peu grandes de la rue ) ;
- 7- Interdiction de l'accrochage des panneaux de signalisation et de publicité aléatoires ;
- 8- Mise en place d'un éclairage artistique au niveau de la rue Sqala et du monument lui même ;
- 9- Installation de mobilier urbain adéquat (poubelles, signalitique ...) ;
- 10- Requalification et restauration des façades des bâtiments donnat directement sur la rue ;
- 11- Restauration de la muraille.

NB. - La reprise des auvents et de la menuiserie des locaux commerciaux existants, l'interdiction des dépassement de la marchandise ainsi que la restauration des façades des constructions existantes, l'ensemble doit se faire en partenariat avec les fédérations des syndicats des professionnels et des habitants locaux.  
- l'élimination du câblage électrique aérien sur les façade doit se faire en partenariat avec l'ONE

## 3- Contraintes de mise en oeuvre

- 1- Mutations du sites ;
- 2- Engagement du secteur ;
- 3- Dépendance par rapport aux travaux d'infrastructure ;

### Estimation du coût des travaux (version économique)

Aménagement et Revêtement					
Désignation		Unité	Quantité	Prix Unitaire en DH/ HT	Prix Total en Dh/H.T
Revêtement au sol	Revsol 33x33	M <sup>2</sup>	1 530	250	382 500,00
	Pavé autobloquant	M <sup>2</sup>	1 000	300	300 000,00
<b>Coût total H.T des travaux de revêtement</b>					<b>682 500,00</b>

Mobilier urbain					
Désignation		Unité	Quantité	Prix Unitaire en DH/ HT	Prix Total en Dh/H.T
Corbeille	Model de base	U	11	2 500,00	27500
Eclairage public et artistique	Candélabre pour place Model ordinaire double globe	U	6	6 000,00	36000
	Candélabre murale pour Rue model ordinaire	U	31	1 500,00	46500
Bac à plantes	Bac à plante, artisanal, petit model , garni de plantes locales model ordinaire	U	10	2 000,00	20000
Signalisation	Panneau signalisation model mural	U	11	1 500,00	16500
Parc vélos	Model artisanal ordinaire	U	1	6 000,00	6000
<b>Coût total HT du mobilier urbain</b>					<b>152 500,00</b>

Réhabilitations diverses					
Désignation		Unité	Quantité	Prix Unitaire en DH/ HT	Prix Total en Dh/H.T
Réhabilitation de la muraille	(Etat de dégradation : moyen), Renforcement, colmatage des fissures, reconstruction des parties démolies, nettoyage de la pierre apparente et reprise des enduits.	F	1	150 000,00	150000
<b>Coût total HT Réhabilitation divers</b>					<b>150 000,00</b>
<b>base d'estimation pour les restauration diverses : Murailles (moyen état de dégradation) :100DH/m<sup>2</sup> - Murailles (état de dégradation avancé) :300DH/m<sup>2</sup> - portes : 1000DH/m<sup>2</sup></b>					

### Tableau récapitulatif des estimations des travaux

Désignation des travaux	Coût estimatif
<b>Coût total H.T des travaux d'aménagement et de revêtement</b>	<b>682 500,00</b>
<b>Total H.T du mobilier urbain</b>	<b>152 500,00</b>
<b>Total H.T Réhabilitations diverses</b>	<b>150 000,00</b>
<b>Total HT aménagement</b>	<b>985 000,00</b>
<b>Total TTC aménagement</b>	<b>1 182 000,00</b>

Les quantités indiquées ci-dessus sont approximatives, les prix unitaires restent liées au mobilier urbain et équipements utilisés



## Aménagement des la placettes Bab Doukkala et Moulay yousef

### Paril d'aménagement:

#### PLACETTE BAB DOUKKALA

La place Bab doukkala se présente comme un espace public en état très dégradé voire impraticable, s'ajoute à cela l'état délabré de la muraille de la médina ; et l'absence totale du mobilier urbain et de signalisation.

les actions à mener dans cet espace consistent en ce qui suit:

- 1- Reprise du tracée, création de jardinières
- 2- Reprise des revêtements des trottoirs ;
- 3- Plantation d'arbres et installation de bacs à plantes ;
- 4- Mise en place d'un abris esthétique pour la station de l'ONEP ;
- 5- Installation d'une fontaine publique ;
- 6- Réaffectation des locaux sur la place par des activités de petit commerce d'artisanat ;
- 7- Installation de nouveau mobilier urbain, (lampadaires, bancs, poubelles, ...)
- 8- Reprise de la signalisation verticale et horizontale au niveau du nœud de Bab Douk
- 9- Installation de panneaux de repérage à proximité de la porte de Bab Doukkala
- 10- Mise en place d'un éclairage artistique pour la muraille et le Bourj.

#### PLACE MOULAY YOUSSEF

les aménagements ont pour objectif principal de faire de cette place un lieu dégagé doté d'un traitement paysager adapté aux caractéristiques de la place et qui met en valeur les abords de la muraille.

les actions consistent en ce qui suit :

- 1- Reprise du tracée avec mise en place de jardinières pour un alignement de palmiers phoenix sur voie ;
- 2- Reprise du tracé pour l'aménagement de parkings du côté de l'avenue Moulay yousef
- 3- Reprise du revêtement au sol ;
- 4- Installation de nouveau mobilier urbain (poubelles, bancs, lampadaires ...) ;

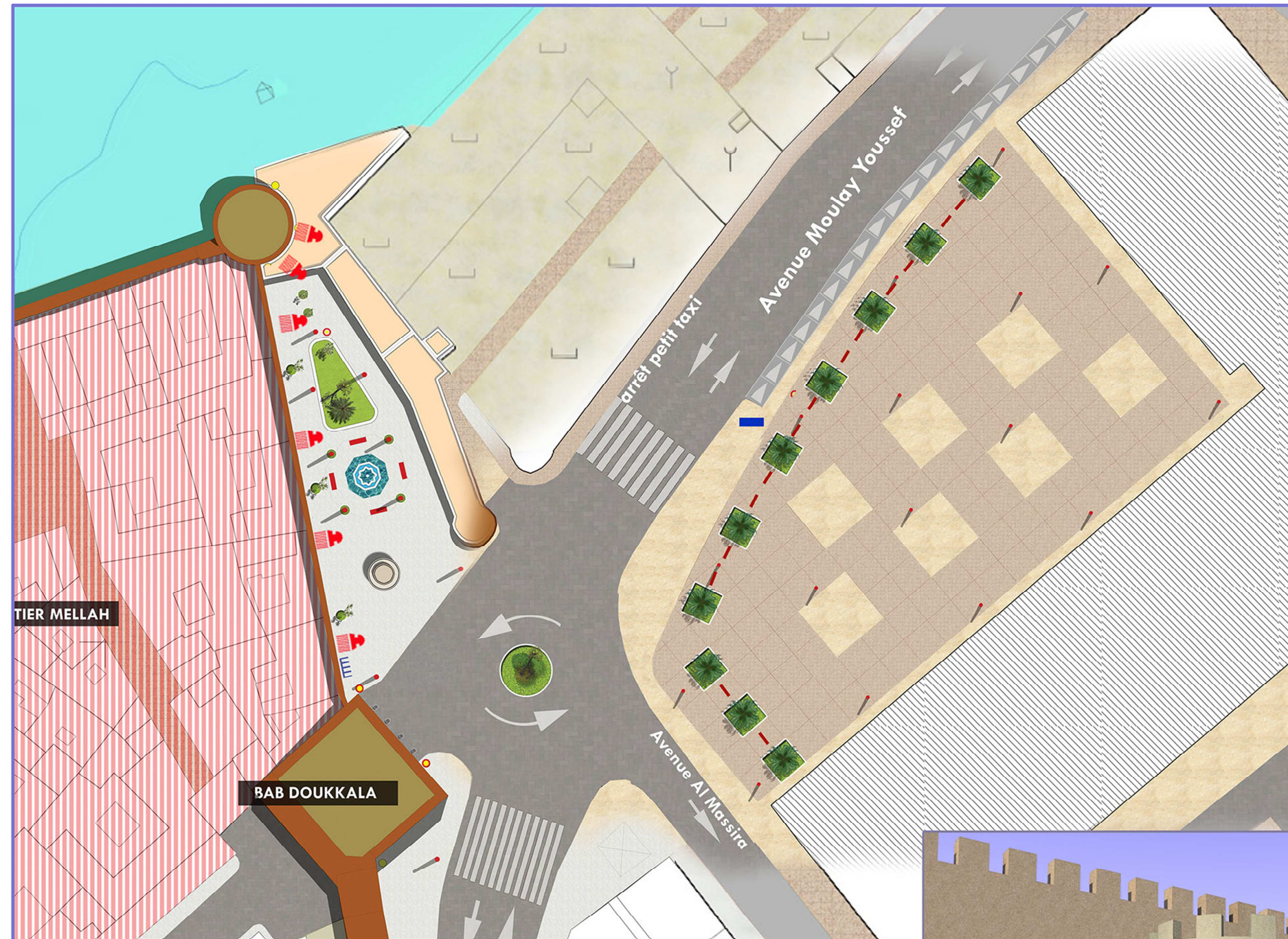

### Légende

- Lampadaire urbaine double
- Corbeilles
- Eclairage pour murail
- bac à plantes
- Banc simple
- Panneau de signalisation
- Abris pour station ONEP

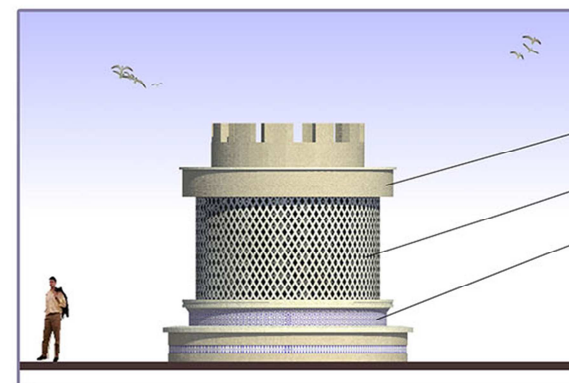

Abris pour station ONEP



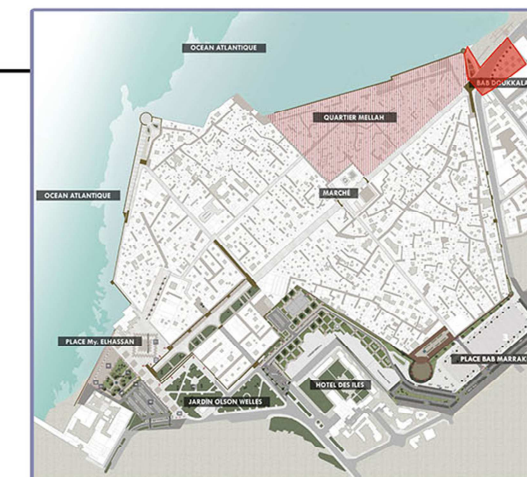

## 1- Identification du projet :

- Nom du projet : Aménagement des placettes Bab Doukkala et Moulay youssef
- Situation dans la médina : Porte d'accès Bab Doukkalat
- Type de l'intervention : Aménagement
- Coût estimatif total de l'opération : 4 741 800,00DH
- Durée des travaux : 2 mois

## 2- Consistance des actions:

### PLACETTE BAB DOUKKALA

les actions à mener dans cet espace consistent principalement en ce qui suit:

- 1- Reprise du tracée de la place
- 2- Reprise des revêtements des trottoirs ;
- 3- traitement des espaces verts ;
- 4- Mise en place d'un abris esthétique pour la station de l'ONEP ;
- 5- Installation d'une fontaine publique ;
- 6- Réhabilitation des locaux commerciaux existants ;
- 7- Installation de nouveau mobilier urbain, (lampadaires, bancs, poubelles, ...)
- 8- Reprise de la signalisation verticale et horizontale ;
- 9- Mise en place d'un éclairage artistique pour la muraille et le Bourj

### PLACE MOULAY YOUSSEF

lles actions à mener dans cet espace consistent principalement en ce qui suit:

- 1- Reprise du tracée de la place ;
- 2- traitement des espaces verts
- 2- Aménagement de parkings du côté de l'avenue Moulay youssef
- 3- Reprise du revêtement au sol ;
- 4- Installation de nouveau mobilier urbain (poubelles, bancs, lampadaires ...)

## 3- Contraintes de mise en oeuvre

Le présent projet ne soulève aucune contrainte de mise en oeuvre

## Estimation du coût des travaux

Aménagement et Revêtement					
Désignation	Unité	Quantité	Prix Unitaire en DH/ HT	Prix Total en Dh/H.T	
Revêtement au sol	Granite gris (40x60)	M <sup>2</sup>	3 500	800	2 800 000,00
Bordure de jardinière	Type ordinaire	ML	120	100	12 000,00
Aménagement vert pour jardin	Traitement divers : apport en terre végétal et fumier, engazonnement, fourniture et plantation de plante.	M <sup>2</sup>	190	100	19 000,00
	plantation de palmier pheonix	U	10	8000	80 000,00
	Entretien installation de réseau d'arrosage	M <sup>2</sup>	190	50	9 500,00
Abris pour station ONEP	Construction tout corps d'état	F	1	150000	150 000,00
Fontaine Aquamotion	Fontaine à jet d'eau contrôlé par un programme informatique	F	1	150000	150 000,00
<b>Coût total H.T des travaux de revêtement</b>				<b>3 220 500,00</b>	

Mobilier urbain					
Désignation	Unité	Quantité	Prix Unitaire en DH/ HT	Prix Total en Dh/H.T	
Corbeille	Model : RENDEZ-VOUS	U	8	4 000,00	32000
Bancs	Model : ORLEANE (banc simple)	U	18	8 000,00	144000
Eclairage public et artistique	Candélabre pour place Model :Accent avec crosse double simple	U	26	10 000,00	260000
	Projecteur artistique pour Muraille et Borj	U	6	7 000,00	42000
Signalisation	Panneau de signalisation	U	1	3 000,00	3000
bac à plante	Bac à plante en granite reconstitué, garni de plantes locales	U	5	18 000,00	90000
Parc vélos	Model artisanal	U	1	10 000,00	10000
<b>Coût total HT du mobilier urbain</b>				<b>491 000,00</b>	

Réhabilitations diverses					
Désignation	Unité	Quantité	Prix Unitaire en DH/ HT	Prix Total en Dh/H.T	
Réhabilitation de locaux commerciaux	(Etat de dégradation : moyen), Renforcement, colmatage des fissures, reconstruction des parties démolies, nettoyage de la pierre apparente, reprise des enduits, reprise de la menuiserie, Alimentation électrique et peinture.	M <sup>2</sup>	160	1 500,00	240 000,00
<b>Coût total HT Réhabilitation divers</b>				<b>240 000,00</b>	
base d'estimation pour les restauration diverses : Murailles (moyen état de dégradation) :100DH/m <sup>2</sup> - Murailles (état de dégradation avancé) :300DH/m <sup>2</sup> - portes : 1000DH/m <sup>2</sup>					
La réhabilitation de la muraille donnat sur la placette Bab doukkal va se faire dans le cadre de la fiche n° 5, lors de la réhabilitation de la porte Bab doukkala					

### Tableau récapitulatif des estimations des travaux

Désignation des travaux	Coût estimatif
<b>Coût total H.T des travaux d'aménagement et de revêtement</b>	<b>3 220 500,00</b>
<b>Total H.T du mobilier urbain</b>	<b>491 000,00</b>
<b>Total H.T des Réhabilitations diverses</b>	<b>240 000,00</b>
<b>Total HT aménagement</b>	<b>3 951 500,00</b>
<b>Total TTC aménagement</b>	<b>4 741 800,00</b>

Les quantités indiquées ci-dessus sont approximatives, les prix unitaires restent liées au mobilier urbain et équipements utilisés



## 1- Identification du projet :

- Nom du projet : Aménagement des placettes Bab Doukkala et Moulay youssef
- Situation dans la médina : Porte d'accès Bab Doukkalat
- Type de l'intervention : Aménagement
- Coût estimatif total de l'opération : 2 667 000,00DH
- Durée des travaux : 2 mois

## 2- Consistance des actions:

### PLACETTE BAB DOUKKALA

les actions à mener dans cet espace consistent principalement en ce qui suit:

- 1- Reprise du tracée de la place
- 2- Reprise des revêtements des trottoirs ;
- 3- traitement des espaces verts ;
- 4- Mise en place d'un abris esthétique pour la station de l'ONEP ;
- 5- Installation d'une fontaine publique ;
- 6- Réhabilitation des locaux commerciaux existants ;
- 7- Installation de nouveau mobilier urbain, (lampadaires, bancs, poubelles, ...)
- 8- Reprise de la signalisation verticale et horizontale ;
- 9- Mise en place d'un éclairage artistique pour la muraille et le Bourj

### PLACE MOULAY YOUSSEF

lles actions à mener dans cet espace consistent principalement en ce qui suit:

- 1- Reprise du tracée de la place ;
- 2- traitement des espaces verts
- 2- Aménagement de parkings du côté de l'avenue Moulay youssef
- 3- Reprise du revêtement au sol ;
- 4- Installation de nouveau mobilier urbain (poubelles, bancs, lampadaires ...)

## 3- Contraintes de mise en oeuvre

Le présent projet ne soulève aucune contrainte de mise en oeuvre

## Estimation du coût des travaux (version économique)

Aménagement et Revêtement					
Désignation		Unité	Quantité	Prix Unitaire en DH/ HT	Prix Total en Dh/H.T
Revêtement au sol	Rev-sol 33x33	M <sup>2</sup>	3 500	250	875 000,00
Bordure de jardinière	Type ordinaire	ML	120	100	12 000,00
Aménagement vert pour jardin	Traitement divers : apport en terre végétal et fumier, engazonnement, fourniture et plantation de plante.	M <sup>2</sup>	190	100	19 000,00
	plantation de palmier pheonix	U	10	8000	80 000,00
	Entretien installation de réseau d'arrosage	M <sup>2</sup>	190	50	9 500,00
Abris pour station ONEP	Construction tout corps d'état	F	1	150000	150 000,00
Fontaine Aquamotion	Fontaine à jet d'eau contrôlé par un programme informatique	F	1	150000	150 000,00
<b>Coût total H.T des travaux de revêtement</b>					<b>1 295 500,00</b>

Mobilier urbain					
Désignation		Unité	Quantité	Prix Unitaire en DH/ HT	Prix Total en Dh/H.T
Corbeille	Model type ordinaire	U	24	2 500,00	60 000,00
Bancs	Model type ordinaire	U	18	6 000,00	108 000,00
Eclairage public et artistique	Candélabre pour place Model ordinaire double globe	U	79	6 000,00	474 000,00
	Projecteur artistique model ordinaire pour Murail	U	12	3 000,00	36 000,00
Signalisation	Panneau de signalisation	U	1	3 000,00	3 000,00
bac à plante	Bac à plante model ordinaire	U	8	10 000,00	80 000,00
Parc vélos	Model artisanal ordinaire	U	1	6 000,00	6 000,00
<b>Coût total HT du mobilier urbain</b>					<b>687 000,00</b>

Réhabilitations diverses					
Réhabilitation de locaux commerciaux	(Etat de dégradation : moyen), Renforcement, colmatage des fissures, reconstruction des parties démolies, nettoyage de la pierre apparente, reprise des enduits, reprise dela menuiserie, Alilmentation électrique et peinture.	M <sup>2</sup>	160	1 500,00	240 000,00
<b>Coût total HT Réhabilitation divers</b>					<b>240 000,00</b>
base d'estimation pour les restauration diverses : Murailles (moyen état de dégradation) :100DH/m <sup>2</sup> - Murailles (état de dégradation avancé) :300DH/m <sup>2</sup> - portes : 1000DH/m <sup>2</sup>					
La réhabilitation de la muraille donnat sur la placette Bab doukkal va se faire dans le cadre de la fiche n° 5, lors de la réhabilitation de la porte Bab doukkala					

### Tableau récapitulatif des estimations des travaux

Désignation des travaux	Coût estimatif
<b>Coût total H.T des travaux d'aménagement et de revêtement</b>	<b>1 295 500,00</b>
<b>Total H.T du mobilier urbain</b>	<b>687 000,00</b>
<b>Total H.T des Réhabilitations diverses</b>	<b>240 000,00</b>
<b>Total HT aménagement</b>	<b>2 222 500,00</b>
<b>Total TTC aménagement</b>	<b>2 667 000,00</b>

Les quantités indiquées ci-dessus sont approximatives, les prix unitaires restent liées au mobilier urbain et équipements utilisés

## Reperage de projets de réhabilitations et de restaurations divers



### 1- Identification du projet :

- Nom du projet : Réhabilitation et restauration
- Situation dans la médina : Zone Tompant Sud-Est
- Type de l'intervention : Réhabilitations et restaurations
- Coût estimatif total de l'opération : 43.500.969,71DH
- Durée des travaux : 4 mois

### 2- Consistance du projet :

La présente fiche projet concerne le repérage des projets objet de réhabilitation ou de restauration dans le cadre de la mise à niveau de la médina d'Essaouira, ils sont repartis comme suit :

- 1- Sequala, projet intégré, devant faire objet d'une étude de réhabilitation spécifique, tenant en considération les aménagements proposés par la présente étude de mise à niveau de la médina d'Essaouira;
  - 2- Mosquée Bouakhr, une mosquée de grande valeur historique mais dans une état de dégradation avancée, nécessitant une intervention urgente ;
  - 3- Synagogue Simon Attias : mêmes recommandations que la mosquée Bouakhr ;
  - 4- Eglise portugaise : mêmes recommandations que la mosquée Bouakhr ;
  - 5- consulat danois : mêmes recommandations que la mosquée Bouakhr ;
  - 6- plais de justice, cet ancien équipement d'une situation stratégique à l'entrée principale de la médina doit faire objet d'une réhabilitation en le réaffectant en un musée de thé vert.
  - 7- Le marché de la médina doit être restaurée à son état initial, pour abriter les mêmes activités d'antan;
  - 8- une impasse au choix qui servira de model et constituera par la suite une motivation aux habitants pour adhérer à une campagne de réhabilitation en masse de tout l'espace intramuros.
  - 9- une maison dans un état de dégradation moyenne, qui servira aussi pour model motivant de restauration du reste des maisons traditionnelles de la médina ;
  - 10- Reconstruction d'une maison en ruine, dans le respect de formes architecturales et éléments architectoniques, s'inspirant de l'environnement traditionnel local, elle servira par la suite comme model à suivre pour toute les reconstruction des maisons en ruine.
- NB. les action concernant la réhabilitation de l'impasse et de la maison traditionnelle ont fait objet de fiches projets détaillées independantes, respectivement les fiches numérotées 11 et 12.

### 3- Contraintes de mise en oeuvre

Illes contraintes de mise en oeuvre concernent particulièrement la restauration du marché et des maisons residentielles :

- 1- Occupation actuel ;
- 2- Statut de la propriété;

Réhabilitation - Restauration		
Désignation	Consistance de l'opération	Estimation des travaux en DH
La Sequala	projet intégré, devant faire objet d'une étude de réhabilitation spécifique, tenant en considération les aménagements proposés par la présente étude de mise à niveau de la médina d'Essaouira. (Environ 3600m <sup>2</sup> )	3 000 000,00
Mosquée Bouakhr	Une mosquée d'environ 400m <sup>2</sup> , de grande valeur historique, mais dans une état de dégradation avancée, nécessitant une intervention urgente. Après stabilisation de la construction, restauration poussée au respect des détails même, de la décoration intérieure du monument.	5 000 000,00
Synagogue Simon Attias	mêmes recommandations que celles pour la mosquée Bouakhr. (Superficie couverte de 456m <sup>2</sup> )	9 400 969,71
Eglise portugaise	mêmes recommandations que celles pour la mosquée Bouakhr. (Superficie couverte de 420m <sup>2</sup> )	5 100 000,00
consulat danois	mêmes recommandations que celles pour la mosquée Bouakhr. (Superficie couverte de 1035,40m <sup>2</sup> )	12 000 000,00
plais de justice	Cet ancien équipement bénéficie d'une situation stratégique à l'entrée principale de la médina et au départ de la plupart des circuits touristiques, il se voit alors réaffecté en un musée (de thé vert par exemple) après une opération de réhabilitation générale.	3 000 000,00
Le marché de la médina	doit être restauré à son état initial, pour abriter les mêmes activités d'antan, les travaux doivent assurer la stabilité de la construction, et le respect des détails architectoniques d'origine.	4 000 000,00
Une impasse de petite taille (fiche projet n°11)	de préférence résidentielle et située dans les trajets des principaux circuits touristiques de la médina, qui servira de model et constituera par la suite une motivation aux habitants pour adhérer à une campagne de réhabilitation en masse de tout l'espace résidentiel intramuros. les travaux concernent la reprise des menuiseries, la réfection et la peinture des façades, le revêtement au sol, dalle en béton et autobloquant, des lampadaires murales, et des bacs à fleurs.	220 000,00
une maison dans un état de dégradation moyenne, (Fiche projet n°12)	De petite superficie (ne dépassant pas 100m <sup>2</sup> environ), après renforcement des structures porteuses, réhabilitation pour un usage résidentiel mono familial, elle servira aussi pour model pour la restauration du reste des maisons traditionnelles de la médina (après achèvement des travaux, la maison peut faire objet d'une mise en vente au enchère).	1 000 000,00
Reconstruction d'une maison en ruine	De petite superficie (ne dépassant pas 100m <sup>2</sup> environ), reconstruite suivant une conception et des formes, s'inspirant de l'architecture traditionnelle locale, cette maison servira par la suite comme model pour toute les reconstruction de maison en ruine dans la médina d'Essaouira, (après achèvement des travaux, la maison peut faire objet d'une mise en vente au enchère).	2 000 000,00
<b>Coût total H.T des travaux de réhabilitations et de restaurations diverses ( non comprises les réhabilitation de l'impasse et de la maison, fiche projets 11 et 12)</b>		<b>43 500 969,71</b>

Les quantités indiquées ci-dessus sont approximatives, les prix unitaires restent liées au mobilier urbain et équipements utilisés

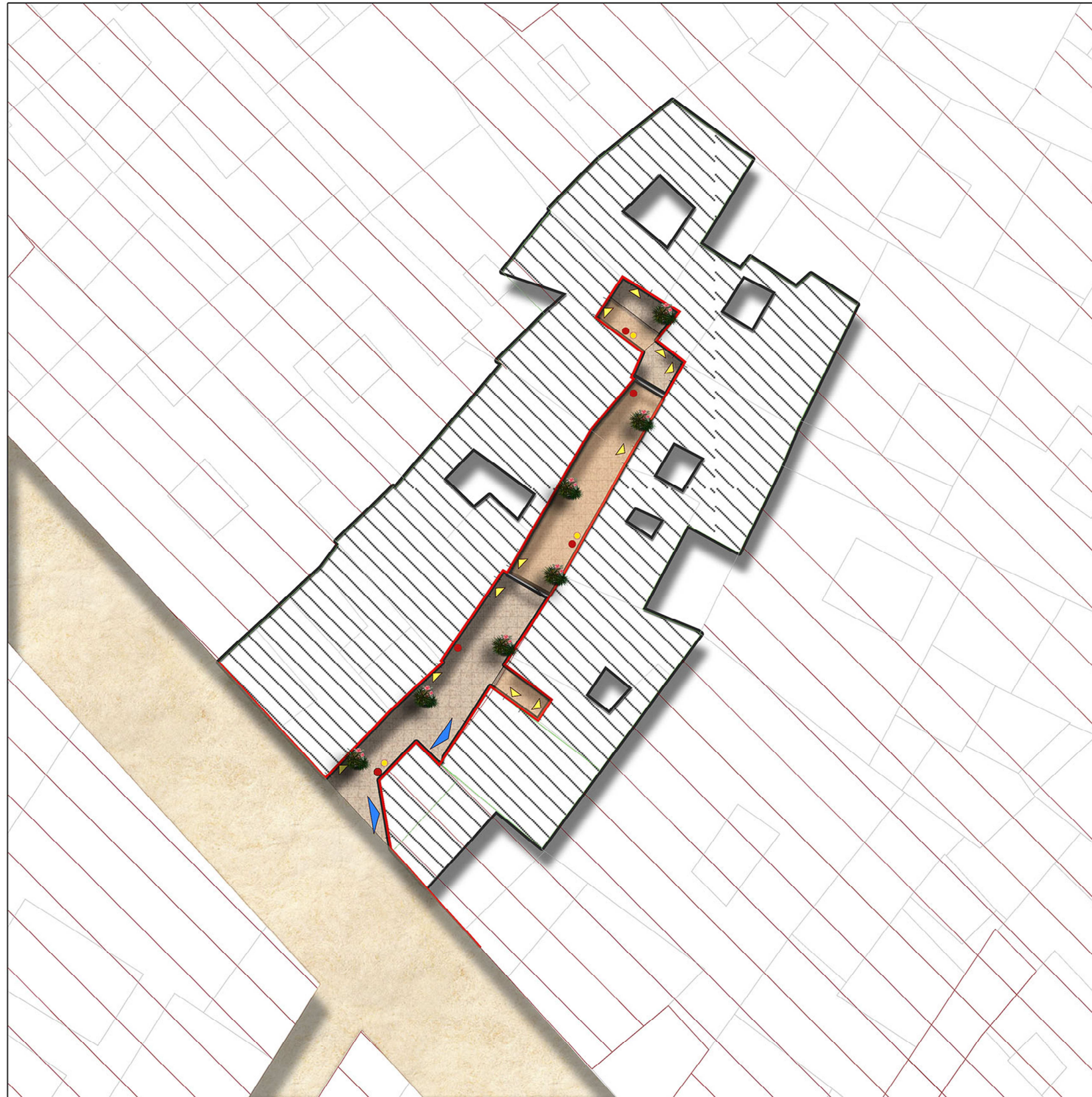

Avant



Après



## Parti d'aménagement

Parmi les projets retenus dans le cadre des actions de réhabilitations diverses, la réhabilitation d'une impasse.

Le choix a été porté sur la rue impasse derb laalouj, une impasse caractéristique, de part, sa situation, sa forme et sa contenance.

En effet cette rue située sur la rue laalouj l'un des plus importants circuits touristique de la médina, de forme allongée d'environ 400 m, chicanée et comportant quelque ramifications et sabas, elle représente ainsi le modèle le plus courant des impasses traditionnelles de la médina d'Essaouira.

L'objectif est de produire un modèle qui constituera par la suite une motivation aux habitants pour adhérer à une campagne de réhabilitation en masse de l'ensemble des rues et impasses de la médina. Une forme de gestion doit être mise en place, (constitution d'une amicale par exemple) assistée et encouragée par les responsables locaux pour permettre l'aboutissement de cette action.

Les travaux concernent principalement, la reprise des revêtements au sol, des enduits sur façade, refecton et exécution des encadrements en pierre locale reconstituée au niveau des décrochements et des sabas, ainsi que la reprise intégrale de la peinture.

Il y aura aussi lieu de procéder au remplacement des portes d'accès des logements existants par de nouvelles portes en bois massif de cèdre similaire à l'existants.

Un nouveau mobilier urbain doit être installé, cela se limitera à une mise en place d'appliques murales urbaines, de poubelles et des bacs à fleurs garnis.

## Légende

### Mobilier urbain

-  Corbeilles
-  Applique murale
-  Bac à fleurs
-  Accès logement
-  Local commercial
-  Revêtement en Rev-sol



## 1- Identification du projet :

- Nom du projet : Réhabilitation d'une impasse
- Situation dans la médina : Rue laalouj
- Type de l'intervention : Réhabilitation
- Coût estimatif total de l'opération : 220 800,00DH
- Durée des travaux : 2 mois

## 2- Consistance des actions:

dans le but d'atteindre les objectifs déterminés à travers le parti d'aménagement, les actions à mener consistent en ce qui suit:

- 1- Reprise des revêtements au sol
- 2- Reprise des enduits ; ;
- 3- Reprise de la peinture ;
- 4- Reprise de la menuiserie bois des portes d'accès aux logements ;
- 5- Mise en place de mobilier urbain, appliques murails, crobeils et bacs à fleurs ;
- 6- Constitution d'une amicale en tant que forme de gestion de la rue .

## 3- Contraintes de mise en oeuvre

Le présent projet ne soulève aucune contrainte de mise en oeuvre

### Estimation du coût des travaux

Aménagement et Revêtement					
Désignation	Unité	Quantité	Prix Unitaire en DH/ HT	Prix Total en Dh/H.T	
Revêtement au sol	Rev sol 33x33	M <sup>2</sup>	82	250	20 500,00
<b>Coût total H.T des travaux de revêtement</b>				<b>20 500,00</b>	

Mobilier urbain					
Désignation	Unité	Quantité	Prix Unitaire en DH/ HT	Prix Total en Dh/H.T	
Corbeille	Model ordinaire	U	3	500,00	1 500,00
Bac à fleurs	mise en place de bacs à fleurs en porcelaine garnie de plantes et fleurs variées	U	7	1 500,00	10 500,00
Eclairage public	Candélabre murale pour Rue ordinaire	U	5	1 500,00	7 500,00
<b>Coût total HT du mobilier urbain</b>				<b>19 500,00</b>	

Réhabilitations diverses					
Désignation	Unité	Quantité	Prix Unitaire en DH/ HT	Prix Total en Dh/H.T	
Reprise des enduits de façade	Reprise total des enduits de façade, avec décapage de l'existant	M <sup>2</sup>	800	50,00	40 000,00
exécution d'encadrement pour ouverture sur façade	mise en œuvre d'encadrement en pierre reconstituée des ouverture principale sur la façade.	U	6	500,00	3 000,00
Reprise des portes d'accès	reprise de la menuiserie bois des entrée des logement et des commerces présents sur l'impasse, en bois de cèdre, model similaire à l'existant.	U	11	7 000,00	77 000,00
reprise d'encadrement des porte	Reprise d'encadrement des portes d'accès logement en pierre reconstituée similaire à l'exiatnt.	U	9	1 000,00	9 000,00
Rénovation de la pierre d'encadrement des extrémités de la Sabas	Reprise ou rénovation soignée des encadrements en arc des deux extrémités de la Sabas dans l'impasse, avec la mise en œuvre d'encadrement de la petite impasse	U	3	5 000,00	15 000,00
Reprise de la peinture	Reprise générale de la peinture sur l'ensemble des façade		800	20,00	16 000,00
<b>Coût total HT Réhabilitation divers</b>				<b>144 000,00</b>	

### Tableau récapitulatif des estimations des travaux

Désignation des travaux	Coût estimatif
<b>Coût total H.T des travaux d'aménagement et de revêtement</b>	<b>20 500,00</b>
<b>Total H.T du mobilier urbain</b>	<b>19 500,00</b>
<b>Total H.T Réhabilitations diverses</b>	<b>144 000,00</b>
<b>Total HT aménagement</b>	<b>184 000,00</b>
<b>Total TTC aménagement</b>	<b>220 800,00</b>

Les quantités indiquées ci-dessus sont approximatives, les prix unitaires restent liées au mobilier urbain et équipements utilisés

## 1- Identification du projet :

- Nom du projet : Réhabilitation d'une maison traditionnelle
- Situation dans la médina : au choix des responsables locaux
- Type de l'intervention : Réhabilitation
- Coût estimatif total de l'opération : 1.008.000,00DH
- Durée des travaux : 9 mois

## 2- Consistance des actions:

les critères de choix doivent porter sur une maison traditionnelle de taille moyenne ne dépassant pas 100m<sup>2</sup> au sol, située de préférence sur les principaux circuits touristiques et dont le statut de propriété est assaini.

les travaux de réhabilitation doivent être repartis suivant trois volets:

1- travaux de stabilité :  
cela concerne le renforcement des structures porteuses jusqu'à arrivé à une construction parfaitement stable;

2- Travaux liés au bon fonctionnement de la construction :  
En plus de l'aménagement intérieur lequel, doit se faire dans le respect de l'état initial de la maison, les travaux doivent prévoir la remise en état des lots techniques indispensables pour le bon fonctionnement de la construction, à savoir l'étanchéité, et les réseaux divers (électricité, plomberie, et assainissement).

3- Travaux liées à l'esthétique :  
il s'agit de reconstituer l'état d'origine de la construction sur le plan décoration intérieur et extérieur, tout en restant fidèle au matériaux et aussi aux techniques utilisés.

## 3- Contraintes de mise en oeuvre

Le présent projet ne soulève aucune contrainte de mise en oeuvre

### Estimation du coût des travaux

Aménagement et Revêtement				
Désignation	Unité	Quantité	Prix Unitaire en DH/ HT	Prix Total en Dh/H.T
Lot Gros-œuvre	M <sup>2</sup>	300	800	240 000,00
après expertise par des bureaux d'études qualifiés et du laboratoire, des travaux de renforcement des structures porteuses doivent être effectués .				
<b>Coût total H.T des travaux de revêtement</b>				<b>240 000,00</b>

Mobilier urbain					
Désignation	Unité	Quantité	Prix Unitaire en DH/ HT	Prix Total en Dh/H.T	
Lots techniques	Reprise de l'étanchéité existante y compris descentes d'évacuation, forme de pente et protection.	U	100	300,00	30 000,00
	reprise du réseau électrique y compris installations et équipements associés (Tableaux, mise à la terre, etc.)	F	1	30 000,00	30 000,00
	reprise du réseau de la plomberie	F	1	30 000,00	30 000,00
	reprise du réseau d'assainissement	F	1	10 000,00	10 000,00
<b>Coût total HT du mobilier urbain</b>				<b>70 000,00</b>	

Réhabilitations diverses					
Désignation	Unité	Quantité	Prix Unitaire en DH/ HT	Prix Total en Dh/H.T	
Lots finitions	Reconstitution de l'aspect esthétique de la construction avec reprise des éléments architectonique authentique, reprise de la décoration intérieure fidèle aux aspects d'antan, (décoration sur plâtre, zellige, bois, etc.).	F	1	400 000,00	400 000,00
	Reprise de la menuiserie bois et métallique, intérieure et extérieure, dans le respect des essences, des formes et des techniques d'origine	F	1	100 000,00	100 000,00
	Equipement, (lustrerie et sanitaire), dans le respect des aspect traditionnels engagés	F	1	50 000,00	50 000,00
	Peinture intérieure et extérieure	F	1	30 000,00	30 000,00
<b>Coût total HT Réhabilitation divers</b>				<b>530 000,00</b>	

### Tableau récapitulatif des estimations des travaux

Désignation des travaux	Coût estimatif
<b>Coût total H.T des travaux d'aménagement et de revêtement</b>	<b>240 000,00</b>
<b>Total H.T du mobilier urbain</b>	<b>70 000,00</b>
<b>Total H.T Réhabilitations diverses</b>	<b>530 000,00</b>
<b>Total HT aménagement</b>	<b>840 000,00</b>
<b>Total TTC aménagement</b>	<b>1 008 000,00</b>

Les quantités indiquées ci-dessus sont approximatives, les prix unitaires restent liées au mobilier urbain et équipements utilisés

Reperage des voies d'accès à aménager



1- Identification du projet :

- Nom du projet : Aménagement des voies d'accès
- Situation : Voie d'accès dans la zone Tompant
- Type de l'intervention : Aménagement
- Coût estimatif total de l'opération : 8.740.800,00DH
- Durée des travaux : 3 mois

2- Consistance du projet :

LES VOIES D'ACCES CARROSSABLES

il s'agit principalement de l'avenue Moulay Youssef, et les pénétrantes vers, respectivement le parking Moulay al hassan et à la porte bab Sbaae. il s'agit de la reprise des revêtement des chaussées en utilisant les pavées autobloquants en pierre naturels, l'objectif est d'augmenter la vigilance des conducteurs dans la zone et initiée le visiteur à un espace à dominance piétonne , aussi il prévu la reprise de l'éclairage public le long des avenues, dans le même esprit que celui utilisé à l'intérieur de la médina.

3- Contraintes de mise en oeuvre

Une seul contrainte est soulevé pour la mise en oeuvre de ce projet, elle s'agit de la situation stratégique des voies concernées

Aménagement et Revêtement					
Désignation	Unité	Quantité	Prix Unitaire en DH/ HT	Prix Total en Dh/H.T	
reprise des voies d'accès carrossables, avenue Moulay Youssef et penetrante vers place Moulay al Hassan	Revêtement des chassées en autobloquant en pierre naturelle.	M <sup>2</sup>	15 600	300	4 680 000,00
	Bordure de trottoir	ML	1 020	200	204 000,00
	Reprise de l'éclairage public pour voie et trottoir Candélabre Model Accent, avec crosse double	U	150	16000	2 400 000,00
Coût total H.T des travaux de revêtement			7 284 000,00		

Tableau récapitulatif des estimations des travaux

Désignation des travaux	Coût estimatif
Coût total H.T des travaux de reprise des voies d'accès carrossables	7 284 000,00
Total TTC aménagement	8 740 800,00





## 1- Identification du projet :

- Nom du projet : Renouvellement du réseau d'eau potable
- Situation dans la médina : oute l'enceinte de la medina
- Type de l'intervention : Infrastructure
- Coût estimatif total de l'opération : 20.000.000,00DH
- Durée des travaux : non communiquée ( en cour d'étude)

## 2- Consistance du projet :

Renouvellement des anciennes conduites, robinetterie, branchement particuliers, poteaux d'incendie, compteurs et niches sur environ 11km.

il s'agit d'un projet en cours d'étude dont l'achèvement est prévu vers décembre 2012. Selon l'ONEP les travaux seront engagés en parallèle avec la 2ème tranche les travaux d'assainissement.

Notre recommandation concernant ce volet est de dépêcher les travaux d'infrastructure concernant l'AEP et l'assainissement en priorité sur les axes principaux de la médina à savoir : Zerktouni, Al Istiqlal, Med El Kourri et Laalouj, pour permettre d'y engager le reste d'aménagement prévu dans le cadre de la présente étude de mise à niveau de la médina d'essaouira.

## Projet de renouvellement du réseau d'eau potable

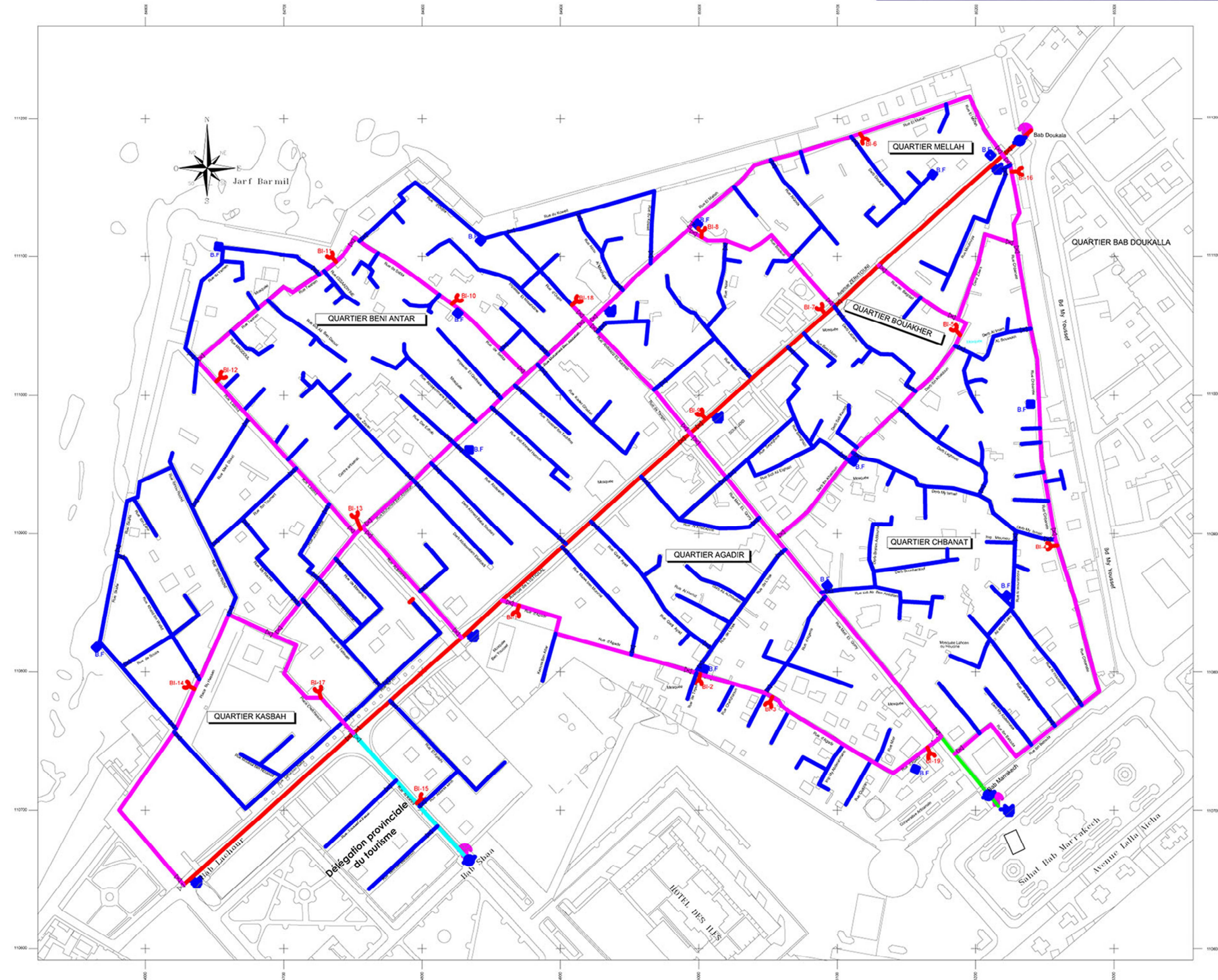

## 3- Contraintes de mise en oeuvre

Les contraintes de mise en œuvre :

- 1- Projet dépendant de l'ONEP;
- 2- Contrainte de coordination ;

### LEGENDE :

- Conduite projetée en PEHD PN10 de diamètre DN63
- Conduite projetée en PEHD PN10 de diamètre DN110
- Conduite projetée en PVC PN10 de diamètre DN160
- Conduite projetée en PVC PN10 de diamètre DN250
- Conduite projetée en PVC PN10 de diamètre DN315
- Débitmètre sectoriel projeté

- BI-5 Bouche ou poteau d'incendie projeté
- Robinet vanne projeté
- Vidange projetée
- Ventouse projetée
- B.F. Borne fontaine existante en bon état
- B.F. Borne fontaine existante hors service



## 1- Identification du projet :

- Nom du projet : Renouvellement du réseau d'assainissement
- Situation dans la médina : toute l'enceinte de la médina
- Type de l'intervention : Infrastructure
- Coût estimatif total de l'opération : 35.000.000,00DH
- Durée des travaux : 21 mois

## 2- Consistance du projet :

1ème tranche relative au renouvellement des collecteurs principaux et une partie des réseaux secondaires d'assainissement sur environ 05km, avec la mise en place de 600 boîtes de branchement et stations de pompage SP5 ( EU et EP).

Selon l'ONEP, il s'agit d'un Marché en cours d'exécution dont les travaux ont démarré en mois de Mars 2011 l'achèvement est prévu vers fin 2012.

Notre recommandation concernant ce volet est de dépêcher les travaux d'infrastructure concernant le réseau l'assainissement en priorité sur les axes principaux de la médina à savoir : Zerktouni, Al Istiqlal, Med El Kourri et Laalouj, pour permettre d'y engager le reste d'aménagement prévu dans le cadre de la présente étude de mise à niveau de la médina d'essaouira.

## Projet de renouvellement du réseau d'assainissement ( 1ème tranche)

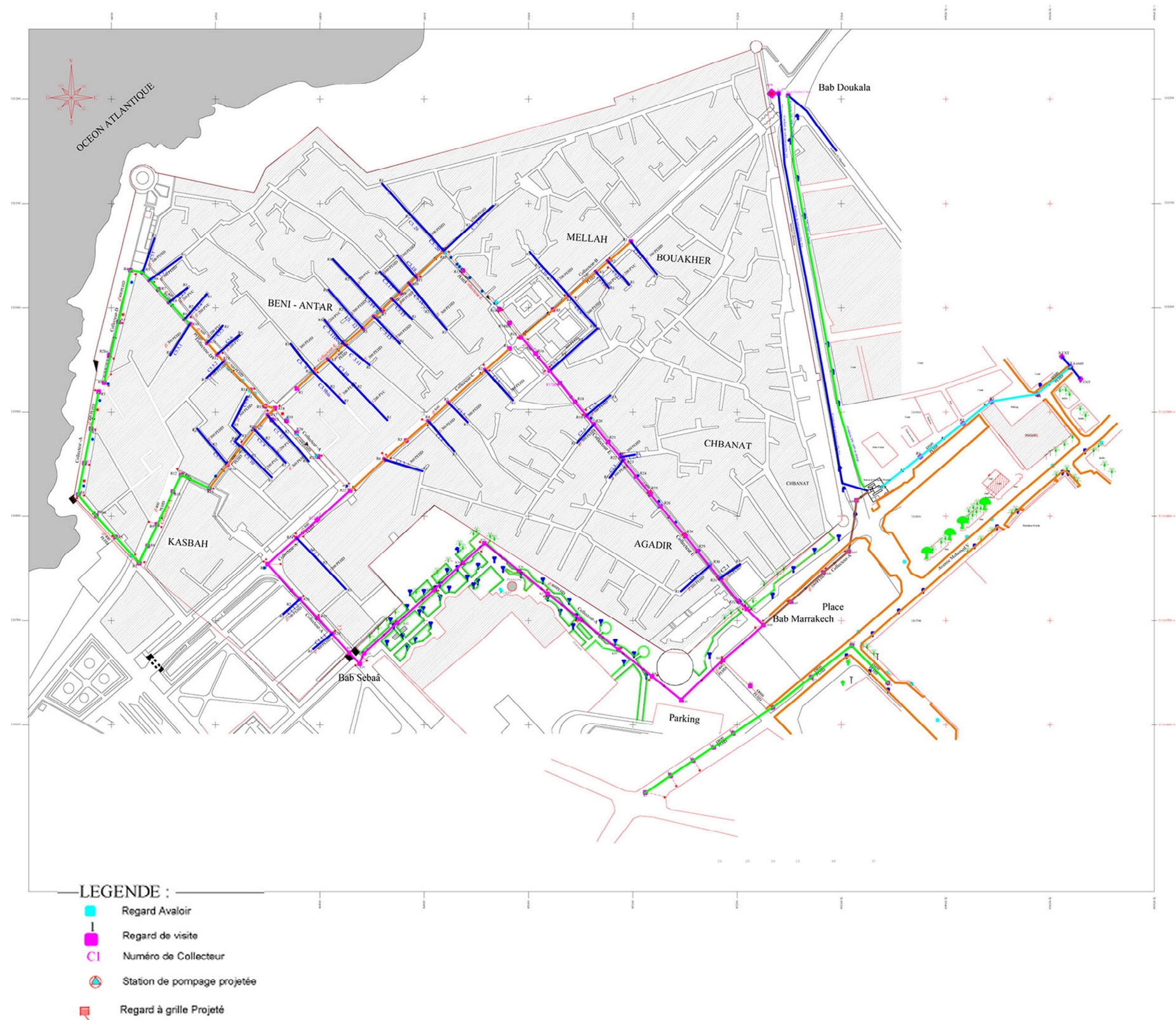

## 3- Contraintes de mise en oeuvre

Les contraintes de mise en œuvre :

- 1- Projet dépendant de l'ONEP;
- 2- Contrainte de coordination ;



## 1- Identification du projet :

- Nom du projet : Renouvellement du réseau d'assainissement
- Situation dans la médina : toute l'enceinte de la médina
- Type de l'intervention : Infrastructure
- Coût estimatif total de l'opération : 46.500.000,00DH
- Durée des travaux : non communiquée ( en cour d'étude )

## 2- Consistance du projet :

2ème tranche pour le renouvellement des collecteurs secondaires et primaires du réseau d'assainissement sur environ 12km.

Il s'agit d'un projet en cours d'étude dont l'achèvement est prévu vers décembre 2012. Selon l'ONEP les travaux seront engagés dès la mobilisation des financements (commune+ONEP).

Notre recommandation concernant ce volet est de dépêcher les travaux d'infrastructure concernant le réseau d'assainissement en priorité sur les axes principaux de la médina à savoir : Zerktoni, Al Istiqlal, Med El Kourri et Laalouj, pour permettre d'y engager le reste d'aménagement prévu dans le cadre de la présente étude de mise à niveau de la médina d'essaouira.

## Projet de renouvellement du réseau d'assainissement ( 2ème tranche)



## 3- Contraintes de mise en oeuvre

Les contraintes de mise en œuvre :

- 1- Projet dépendant de l'ONEP;
- 2- Contrainte de coordination ;



# Plan d'action

La mise en œuvre des différentes actions retenues pour la mise à niveau de la médina d'Essaouira est prévue, selon le présent plan d'action, étalée sur une durée de 4ans à compter de la date d'achèvement des projets de mise à niveau de l'infrastructure existante (eau électricité et assainissement). Ce plan d'action constituera la principale base pour une programmation maîtrisée des sous-projets de la mise à niveau de la médina, il a été établi en considération de plusieurs paramètres pouvant favoriser ou contraindre leur exécution, à savoir:

- l'importance du projet et son impact socio-économique générateur d'intérêt en faveur de la mise à niveau de la médina ;
- la situation de l'opération ;
- la consistance des travaux ;
- les contraintes de réalisation ;
- la durée des travaux ;
- le coût du projet.

PROJETS RETENUS POUR LA MISE A NIVEAU DE LA MEDINA	1ère année												2ème année												3ème année												4ème année												MONTANT D'INVESTISSEMENT PAR PROJET		
	JANV	FEV	MARS	AVR	MAI	JUIN	JUIL	AOUT	SEPT	OCT	NOV	DEC	JANV	FEV	MARS	AVR	MAI	JUIN	JUIL	AOUT	SEPT	OCT	NOV	DEC	JANV	FEV	MARS	AVR	MAI	JUIN	JUIL	AOUT	SEPT	OCT	NOV	DEC	JANV	FEV	MARS	AVR	MAI	JUIN	JUIL	AOUT	SEPT	OCT	NOV	DEC			
1	La Place et jardin Moulay Al Hassan																																																		25.008.000,00
2	Place Al Mischowar																																																		8.782.800,00
3	Place Bab Marrakech																																																		24.207.840,00
4	Zone Bine Laswar																																																		12.843.600,00
5	Axe Zerktouni																																																		4.125.000,00
6	Rue Al Isstiqlal																																																		2.448.720,00
7	Rue Med Al Qorri																																																		1.396.800,00
8	Rue Laalouj																																																		1.967.400,00
9	Placette Bab Doukkala																																																		4.741.800,00
10	Réhabilitations et restaurations divers		6.000.000,00												12.000.000,00												10.100.000,00												15.400.969,00												43.500.969,00
			Seqalla et palais de justice												Consulat danois												Mosquée Lbouakhir, Eglise portugaise												Synagogue simon Attias, le marché de la médina et reconstruction d'une maison en ruine												
11	Réhabilitations d'une impasse																																																		220.800,00
11	Réhabilitations d'une maison traditionnelle																																																		1.008.000,00
13	Voies d'accès																																																		8.740.800,00
	INFRASTRUCTURE																																																		101.500.000,00
			les projets de reprise et de réparations de l'infrastructure existante, électricité, eau potable et assainissement, sont en cour d'étude et d'exécution et sont supervisés par les services concernés à savoir l'ONEP et l'ONE																																																
TOTAL INVESTISSEMENT PAR ANNEE BUDGETAIRE			38.990.640,00												37.008.000,00												30.311.000,00												32.682.889,00												138.992.529,00 (Non compris les travaux d'infrastructure)

La mise en œuvre des différentes actions retenues pour la mise à niveau de la médina d'Essaouira est prévue, selon le présent plan d'action, étalée sur une durée de 4ans à compter de la date d'achèvement des projets de mise à niveau de l'infrastructure existante (eau électricité et assainissement).  
Ce plan d'action constituera la principale base pour une programmation maîtrisée des sous-projets de la mise à niveau de la médina, il a été établi en considération de plusieurs paramètres pouvant favoriser ou contraindre leur exécution, à savoir:

- l'importance du projet et son impact socio-économique générateur d'intérêt en faveur de la mise à niveau de la médina ;
- la situation de l'opération ;
- la consistance des travaux ;
- les contraintes de réalisation ;
- la durée des travaux ;
- le coût du projet.

PROJETS RETENUS POUR LA MISE A NIVEAU DE LA MEDINA		1ère année												2ème année												3ème année												4ème année												MONTANT D'INVESTISSEMENT PAR PROJET
		JANV	FEV	MARS	AVR	MAI	JUIN	JUIL	AOUT	SEPT	OCT	NOV	DEC	JANV	FEV	MARS	AVR	MAI	JUIN	JUIL	AOUT	SEPT	OCT	NOV	DEC	JANV	FEV	MARS	AVR	MAI	JUIN	JUIL	AOUT	SEPT	OCT	NOV	DEC	JANV	FEV	MARS	AVR	MAI	JUIN	JUIL	AOUT	SEPT	OCT	NOV	DEC	
1	La Place et jardin Moulay Al Hassan																																																	12.622.800,00
2	Place Al Mischowar																																													4.264.800,00				
3	Place Bab Marrakech																																												11.709.000,00					
4	Zone Bine Laswar																																												7.873.800,00					
5	Axe Zerktouni																																												2.537.400,00					
6	Rue Al Isstiqlal																																												1.373.400,00					
7	Rue Med Al Qorri																																												960.600,00					
8	Rue Laalouj																																												1.182.000,00					
9	Placettes Bab Doukkala et My youssef																																												2.911.800,00					
10	Réhabilitations et restaurations divers	6.000.000,00												12.000.000,00												10.100.000,00												15.400.969,00												43.500.969,00
		Seqalla et palais de justice												Consulat danois												Mosquée Lbouakhir, Eglise portugaise												Synagogue simon Attias, le marché de la médina et reconstruction d'une maison en ruine												
11	Réhabilitations d'une impasse																																													220.800,00				
11	Réhabilitations d'une maison traditionnelle																																													1.008.000,00				
13	Voies d'accès extra-muros																																													8.740.800,00				
	INFRASTRUCTURE	les projets de reprise et de réfections de l'infrastructure existante, électricité, eau potable et assainissement, sont en cour d'étude et d'exécution et sont supervisés par les services concernés à savoir l'ONEP et l'ONE																																																101.500.000,00
TOTAL INVESTISSEMENT PAR ANNEE BUDGETAIRE		21.973.800,00												24.622.800,00												22.829.400,00												29.234.569,00												98.660.569,00 (Non compris les travaux d'infrastructure)

ROYAUME DU MAROC  
MINISTÈRE DE L'HABITAT, DE L'URBANISME  
ET DE LA POLITIQUE DE LA VILLE

**MISE A NIVEAU DE LA MEDINA D'ESSAOUIRA**

# **ANNEX : MOBILIER URBAIN**



# Mobilier Urbain

Le mobilier urbain présenté sur ce document reste à titre référenciel, son utilisation reste au choix et à l'apreciation du maître d'ouvrage

## CORBEILLES

GAMME RENDEZ-VOUS

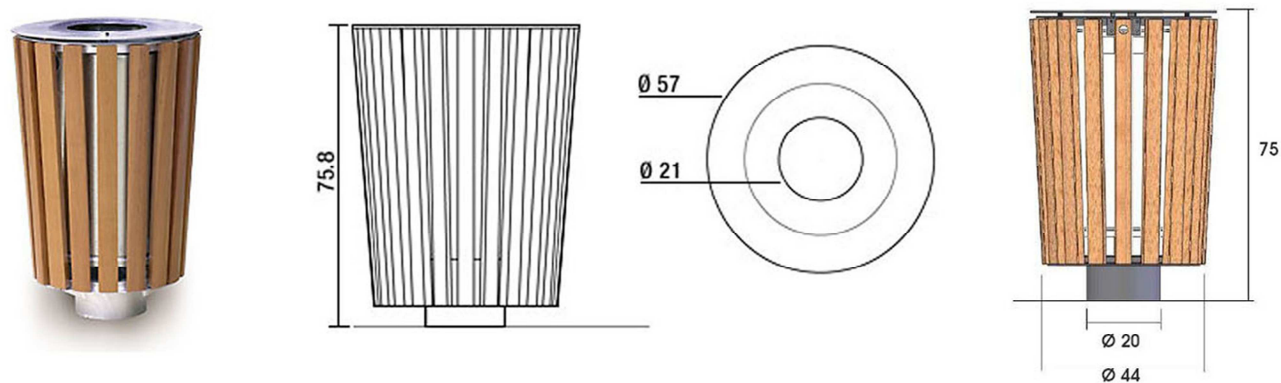

GAMME ÉLÉGANT (ECONOMIQUE)

LA CORBEILLE MODÈLE ÉLÉGANT 50 LITRES, EST DÉCLINÉ EN PLUSIEURS COMBINAISONS DE COULEURS.



## BORNES

BORNES INOX ET BORNES ESCAMOTABLES, GAMME GIGA

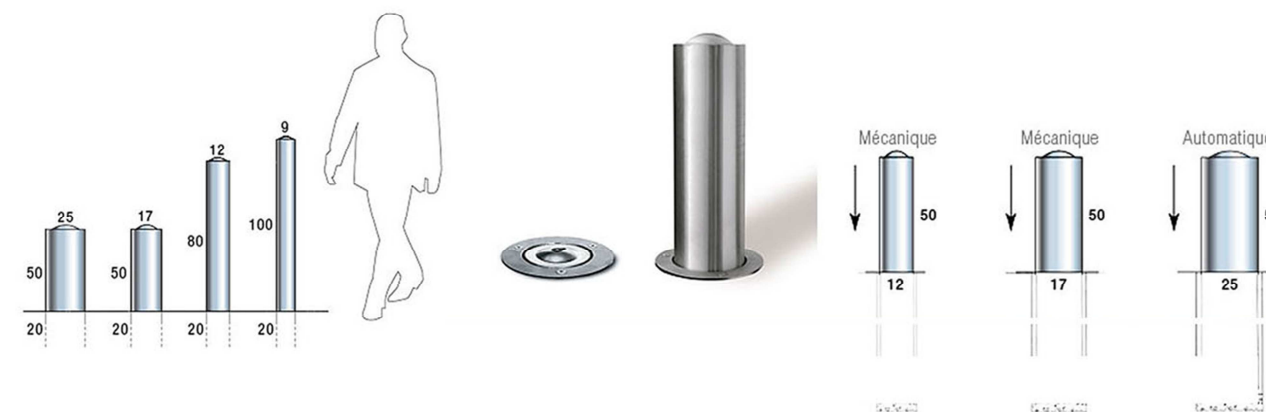

## BORNES

GAMME BASIC 170 RÉTRACTABLE

LA BORNE BASIC 170 RÉTRACTABLE EST MUNIE D'UN SYSTÈME DE VERROUILLAGE / DÉVERROUILLAGE À CLÉ POUR CONTRÔLE D'ACCÈS.

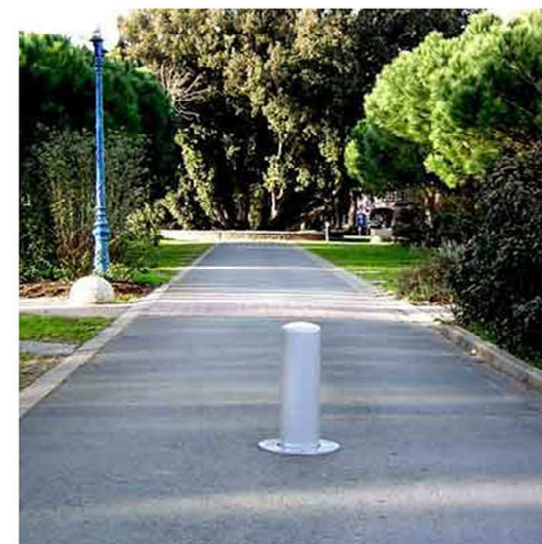

# Mobilier Urbain

Le mobilier urbain présenté sur ce document reste à titre référenciel, son utilisation reste au choix et à l'apreciation du maître d'ouvrage

## LAMPADAIRES

GAMME OLYMPIC

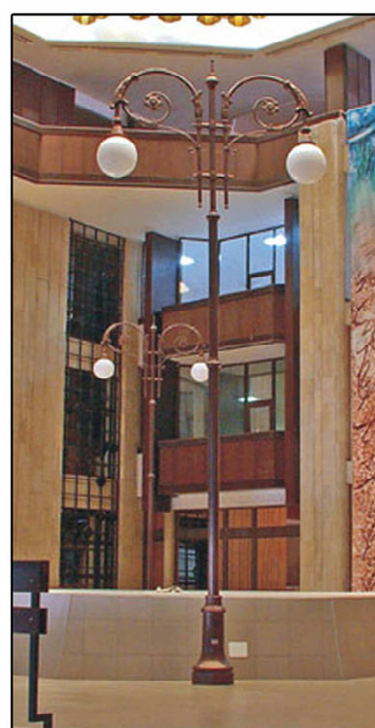

GAMME ACCENTS

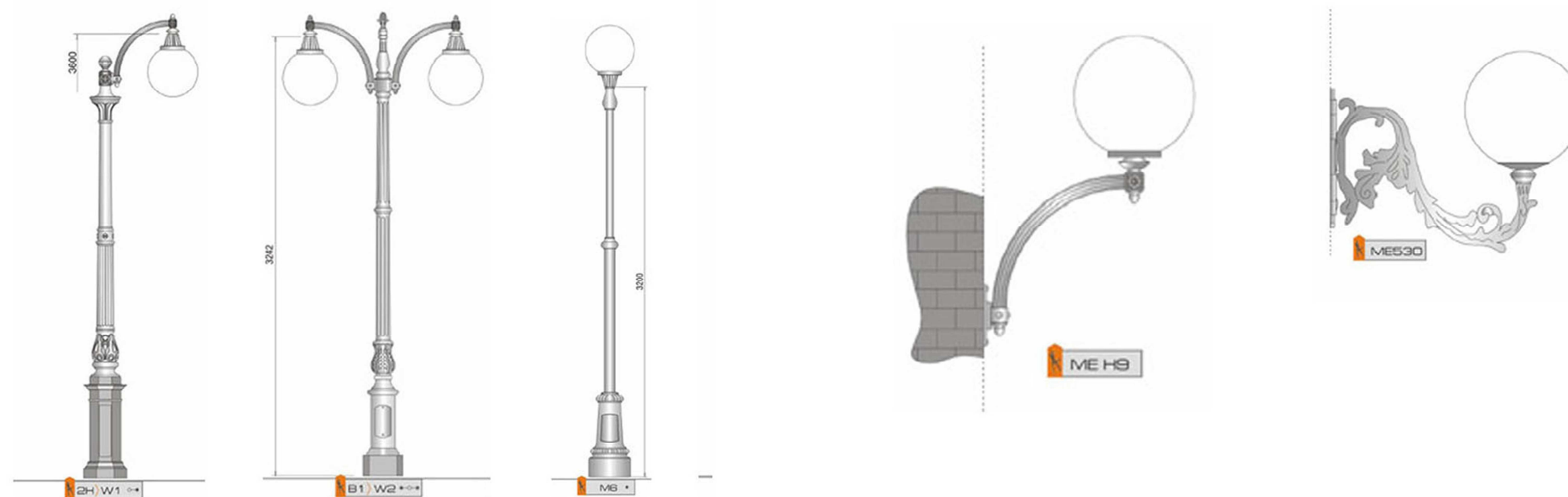



# Mobilier Urbain

Le mobilier urbain présenté sur ce document reste à titre référenciel, son utilisation reste au choix et à l'apreciation du maître d'ouvrage

## ENSEIGNE MURALE PETIT MODEL

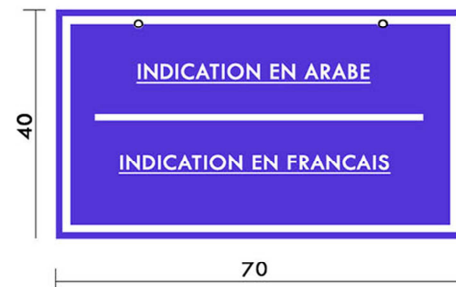

## BANCS A CONFECTIONNER

FAUTEUIL UNE PLACE

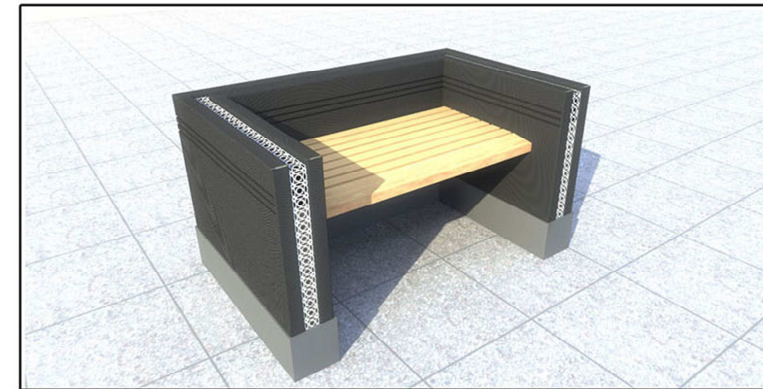

BANC UNE PLACE

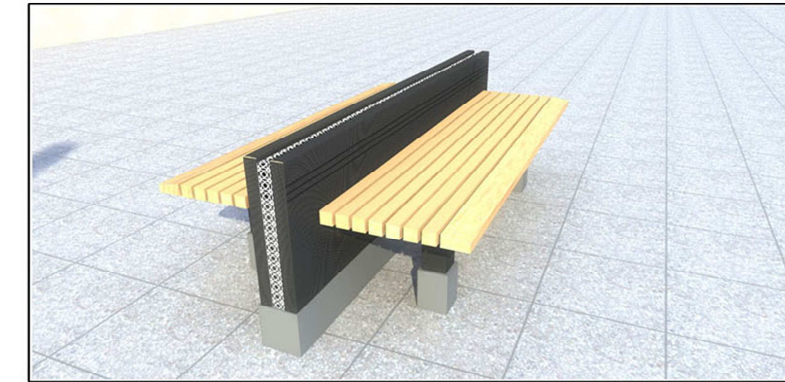

## KIOSQUE D'INFORMATION



## BANC SIMPLE - LIGNE ORLEANE

largeur 600 mm  
longueur 2100 mm  
hauteur 850 mm  
h. assise 460 mm

